

МИНИСТЕРСТВО НАУКИ И ВЫСШЕГО ОБРАЗОВАНИЯ РОССИЙСКОЙ ФЕДЕРАЦИИ

ФЕДЕРАЛЬНОЕ ГОСУДАРСТВЕННОЕ БЮДЖЕТНОЕ  
ОБРАЗОВАТЕЛЬНОЕ УЧРЕЖДЕНИЕ  
ВЫСШЕГО ОБРАЗОВАНИЯ

«БРАТСКИЙ ГОСУДАРСТВЕННЫЙ УНИВЕРСИТЕТ»

**Кафедра строительного материаловедения и технологий**

УТВЕРЖДАЮ:

Проректор по учебной работе

\_\_\_\_\_ Е. И. Луковникова

«\_\_\_\_\_» декабря 2018 г.

**РАБОЧАЯ ПРОГРАММА ДИСЦИПЛИНЫ**

**СТРОИТЕЛЬНЫЕ МАТЕРИАЛЫ В ДИЗАЙНЕ И АРХИТЕКТУРЕ**

**Б1.В.ДВ.05.02**

**НАПРАВЛЕНИЕ ПОДГОТОВКИ**

**08.03.01 Строительство**

**ПРОФИЛЬ ПОДГОТОВКИ**

**Информационно-строительный инжиниринг**

Программа прикладного бакалавриата

Квалификация (степень) выпускника: бакалавр

<b>1. ПЕРЕЧЕНЬ ПЛАНИРУЕМЫХ РЕЗУЛЬТАТОВ ОБУЧЕНИЯ ПО ДИСЦИПЛИНЕ, СООТНЕСЕННЫХ С ПЛАНИРУЕМЫМИ РЕЗУЛЬТАТАМИ ОСВОЕНИЯ ОБРАЗОВАТЕЛЬНОЙ ПРОГРАММЫ .....</b>	<b>3</b>
<b>2. МЕСТО ДИСЦИПЛИНЫ В СТРУКТУРЕ ОБРАЗОВАТЕЛЬНОЙ ПРОГРАММЫ .....</b>	<b>5</b>
<b>3. РАСПРЕДЕЛЕНИЕ ОБЪЕМА ДИСЦИПЛИНЫ .....</b>	<b>5</b>
3.1 Распределение объёма дисциплины по формам обучения.....	5
3.2 Распределение объёма дисциплины по видам учебных занятий и трудоемкости .....	6
<b>4. СОДЕРЖАНИЕ ДИСЦИПЛИНЫ .....</b>	<b>6</b>
4.1 Распределение разделов дисциплины по видам учебных занятий .....	6
4.2 Содержание дисциплины, структурированное по разделам и темам .....	7
4.3 Лабораторные работы.....	10
4.4 Практические занятия.....	10
4.5 Контрольные мероприятия: реферат .....	10
<b>5. МАТРИЦА СООТНЕСЕНИЯ РАЗДЕЛОВ УЧЕБНОЙ ДИСЦИПЛИНЫ К ФОРМИРУЕМЫМ В НИХ КОМПЕТЕНЦИЯМ И ОЦЕНКЕ РЕЗУЛЬТАТОВ ОСВОЕНИЯ ДИСЦИПЛИНЫ .....</b>	<b>12</b>
<b>6. ПЕРЕЧЕНЬ УЧЕБНО-МЕТОДИЧЕСКОГО ОБЕСПЕЧЕНИЯ ДЛЯ САМОСТОЯТЕЛЬНОЙ РАБОТЫ ОБУЧАЮЩИХСЯ ПО ДИСЦИПЛИНЕ</b>	<b>13</b>
<b>7. ПЕРЕЧЕНЬ ОСНОВНОЙ И ДОПОЛНИТЕЛЬНОЙ ЛИТЕРАТУРЫ, НЕОБХОДИМОЙ ДЛЯ ОСВОЕНИЯ ДИСЦИПЛИНЫ.....</b>	<b>13</b>
<b>8. ПЕРЕЧЕНЬ РЕСУРСОВ ИНФОРМАЦИОННО – ТЕЛЕКОММУНИКАЦИОННОЙ СЕТИ «ИНТЕРНЕТ» НЕОБХОДИМЫХ ДЛЯ ОСВОЕНИЯ ДИСЦИПЛИНЫ .....</b>	<b>14</b>
<b>9. МЕТОДИЧЕСКИЕ УКАЗАНИЯ ДЛЯ ОБУЧАЮЩИХСЯ ПО ОСВОЕНИЮ ДИСЦИПЛИНЫ.....</b>	<b>14</b>
9.1. Методические указания для обучающихся по выполнению лабораторных работ..	15
9.2. Методические указания по выполнению реферата.....	46
<b>10. ПЕРЕЧЕНЬ ИНФОРМАЦИОННЫХ ТЕХНОЛОГИЙ, ИСПОЛЬЗУЕМЫХ ПРИ ОСУЩЕСТВЛЕНИИ ОБРАЗОВАТЕЛЬНОГО ПРОЦЕССА ПО ДИСЦИПЛИНЕ .....</b>	<b>47</b>
<b>11. ОПИСАНИЕ МАТЕРИАЛЬНО-ТЕХНИЧЕСКОЙ БАЗЫ, НЕОБХОДИМОЙ ДЛЯ ОСУЩЕСТВЛЕНИЯ ОБРАЗОВАТЕЛЬНОГО ПРОЦЕССА ПО ДИСЦИПЛИНЕ .....</b>	<b>47</b>
<b>Приложение 1. Фонд оценочных средств для проведения промежуточной аттестации обучающихся по дисциплине.....</b>	<b>48</b>
<b>Приложение 2. Аннотация рабочей программы дисциплины .....</b>	<b>60</b>
<b>Приложение 3. Протокол о дополнениях и изменениях в рабочей программе .....</b>	<b>61</b>
<b>Приложение 4. Фонд оценочных средств для текущего контроля успеваемости по дисциплине .....</b>	<b>62</b>

# 1. ПЕРЕЧЕНЬ ПЛАНИРУЕМЫХ РЕЗУЛЬТАТОВ ОБУЧЕНИЯ ПО ДИСЦИПЛИНЕ, СООТНЕСЕННЫХ С ПЛАНИРУЕМЫМИ РЕЗУЛЬТАТАМИ ОСВОЕНИЯ ОБРАЗОВАТЕЛЬНОЙ ПРОГРАММЫ

## Вид деятельности выпускника

Дисциплина охватывает круг вопросов, относящихся к производственно-технологическому и производственно-управленческому виду профессиональной деятельности выпускника в соответствии с компетенциями и видами деятельности, указанными в учебном плане.

## Цель дисциплины

Целью изучения дисциплины является получение необходимых знаний о многогранной взаимосвязи архитектуры, дизайна, реставрации и их материальной палитры; классификации, физической сущности свойств, основах технологии использования, номенклатуре и характеристиках строительных материалов, опыте их применения в архитектурно-строительной, дизайнерской и реставрационной практике.

## Задачи дисциплины

- изучение номенклатуры современных строительных материалов и применение этих знаний на практике;
- ознакомление со свойствами материалов, технологией их использования и их функционального назначения.

Код компетенции	Содержание компетенций	Перечень планируемых результатов обучения по дисциплине
1	2	3
ОК-7	способностью к самоорганизации и самообразованию	<p><b>знать:</b></p> <ul style="list-style-type: none"> <li>- основные аспекты самоорганизации и самообразования при работе с дополнительной литературой в данной дисциплине.</li> </ul> <p><b>уметь:</b></p> <ul style="list-style-type: none"> <li>- осуществлять самоорганизацию и самообразование при работе с дополнительной литературой в данной дисциплине.</li> </ul> <p><b>владеть:</b></p> <ul style="list-style-type: none"> <li>- методами самоорганизации и самообразования при работе с дополнительной литературой в данной дисциплине.</li> </ul>
ПК-4	способность участвовать в проектировании и изыскании объектов профессиональной деятельности	<p><b>знать:</b></p> <ul style="list-style-type: none"> <li>- основные эксплуатационно-технические, а также эстетические свойства строительных материалов.</li> </ul> <p><b>уметь:</b></p> <ul style="list-style-type: none"> <li>- производить оценку качественных параметров и физико-механических свойств строительных материалов.</li> </ul> <p><b>владеть:</b></p> <ul style="list-style-type: none"> <li>- методами расчета потребности в строительных материалах различного назначения, в том числе конструкционных, конструкционно-отделочных и отделочных.</li> </ul>

ПК-8	<p>владение технологией, методами доводки и освоения технологических процессов строительного производства, эксплуатации, обслуживания зданий, сооружений, инженерных систем, производства строительных материалов, изделий и конструкций, машин и оборудования</p>	<p><b>знать:</b></p> <ul style="list-style-type: none"> <li>- современные виды конструкционных, конструкционно-отделочных и отделочных строительных материалов, а также технологические аспекты их использования.</li> </ul> <p><b>уметь:</b></p> <ul style="list-style-type: none"> <li>- осуществлять выбор строительных материалов в зависимости от их эксплуатационно-технических и эстетических свойств с учетом функционального назначения строительного объекта.</li> </ul> <p><b>владеть:</b></p> <ul style="list-style-type: none"> <li>- современными технологиями внутренней отделки помещений различного назначения, отделки фасадов, изоляционных работ, в том числе тепло и гидроизоляционных.</li> </ul>
------	--	---

## 2. МЕСТО ДИСЦИПЛИНЫ В СТРУКТУРЕ ОБРАЗОВАТЕЛЬНОЙ ПРОГРАММЫ

Дисциплина Б1.В.ДВ.05.02 Строительные материалы в дизайне и архитектуре относится к вариативной части.

Дисциплина Строительные материалы в дизайне и архитектуре базируется на знаниях, полученных при изучении учебных дисциплин, как:

Б1.Б.13 Основы архитектуры и строительных конструкций;

Б1.Б.15 Строительные материалы;

Б1.В.08 Основы технологии, процессы и аппараты производства строительных материалов и изделий.

Основываясь на изучении перечисленных дисциплин, Б1.В.ДВ.05.02 Строительные материалы в дизайне и архитектуре, представляют основу для изучения дисциплин:

Б1.В.ДВ.08.01 Экологический инжиниринг в строительстве;

Б1.В.ДВ.02.01 Основы строительного контроля;

Б1.В.10 Ценообразование и сметное дело в строительстве.

Такое системное междисциплинарное изучение направлено на достижение требуемого ФГОС уровня подготовки по квалификации бакалавр.

## 3. РАСПРЕДЕЛЕНИЕ ОБЪЕМА ДИСЦИПЛИНЫ

### 3.1. Распределение объема дисциплины по формам обучения

Форма обучения	Курс	Семестр	Трудоемкость дисциплины в часах						Реферат	Вид промежуточной аттестации
			Всего часов (с экз.)	Аудиторных часов	Лекции	Лабораторные работы	Практические занятия	Самостоятельная работа		
1	2	3	4	5	6	7	8	9	10	11
<b>Очная</b>	3	5,6	216	88	35	53	-	92	Р	зачет, экзамен
<b>Заочная</b>	-	-	-	-	-	-	-	-	-	
<b>Заочная (ускоренное обучение)</b>	-	-	-	-	-	-	-	-	-	
<b>Очно-заочная</b>	-	-	-	-	-	-	-	-	-	

### 3.2. Распределение объема дисциплины по видам учебных занятий и трудоемкости

Вид учебных занятий	Трудо- емкость (час.)	в т.ч. в ин- терактив- ной, актив- ной, иннова- ционной формах, (час.)	Распределение по семестрам, час	
			5	6
1	2	3	4	5
<b>I. Контактная работа обучающихся с пре- подавателем (всего)</b>	88	22	34	54
Лекции (Лк)	35	6	17	18
Лабораторные работы (ЛР)	53	16	17	36
Групповые (индивидуальные) консультации	+	-	+	+
Реферат	+	-	+	-
<b>II. Самостоятельная работа обучающихся (СР)</b>	92	-	38	54
Подготовка к лабораторным работам	58	-	18	40
Подготовка к экзамену в течение семестра	14	-	-	14
Подготовка к зачету	10	-	10	-
Выполнение реферата	10	-	10	-
<b>III. Промежуточная аттестация экзамен зачет</b>	36	-	-	36
	+	-	+	-
Общая трудоемкость дисциплины ..... час.	216	-	72	144
зач. ед.	6	-	2	4

## 4. СОДЕРЖАНИЕ ДИСЦИПЛИНЫ

### 4.1. Распределение разделов дисциплины по видам учебных занятий

- для очной формы обучения:

№ раз- дела и темы	Наименование раздела и тема дисциплины	Трудо- ем- кость, (час.)	Виды учебных занятий, включая само- стоятельную работу обучающихся и трудоёмкость; (час.)		
			учебные занятия		самостоя- тельная рабо- та обучаю- щихся*
			лекции	лабора- торные работы	
1	2	3	4	5	6
<b>1.</b>	<b>Основы материаловедения</b>	<b>23</b>	<b>3</b>	<b>-</b>	<b>20</b>
1.1	Взаимосвязь архитектуры и строительных материалов	10,5	0,5	-	10
1.2	Основные свойства строительных материалов их стандартизация и классификация	12,5	2,5	-	10
<b>2.</b>	<b>Строительные материалы и изделия в дизайне и архитектуре</b>	<b>157</b>	<b>32</b>	<b>53</b>	<b>72</b>
2.1	Строительные материалы на основе древесины	18	2	6	10
2.2	Строительные материалы из природного камня	14	2	4	8
2.3	Керамические строительные материалы	21	2	13	6
2.4	Строительные материалы из стеклянных и минеральных расплавов	14	2	6	6

1	2	3	4	5	6
2.5	Металлические материалы	8	2	-	6
2.6	Строительные материалы на основе минеральных вяжущих	16	4	6	6
2.7	Материалы на полимерной основе	66	18	18	30
	<b>ИТОГО</b>	<b>180</b>	<b>35</b>	<b>53</b>	<b>92</b>

#### 4.2. Содержание дисциплины, структурированное по разделам и темам

<i>№ раздела и темы</i>	<i>Наименование раздела и темы дисциплины</i>	<i>Содержание лекционных занятий</i>	<i>Вид занятия в интерактивной, активной, инновационной формах, (час.)</i>
1	2	3	4
1.	<b>Основы материаловедения</b>		
1.1	Взаимосвязь архитектуры и строительных материалов	Строительные материалы рассматриваются, как средства реализации архитектурного замысла. Приводится исторический опыт использования природных строительных материалов во взаимосвязи с развитием архитектурных форм. Рассматривается, как появление новых технологий и новых строительных материалов привело к изменению традиционных архитектурных форм.	-
1.2	Основные свойства строительных материалов их стандартизация и классификация	Приводится информация о том, что именно свойства строительных материалов определяют из возможности при создании архитектурных форм. Дается характеристика эксплуатационно-технических свойств строительных материалов, в том числе весовые характеристики, свойства материалов под действием влаги, свойства материалов под действием тепла, огня, звука, свойства материалов под действием агрессивных сред, свойства материалов под действием статических и динамических сил, деформационные свойства. Освещаются эстетические характеристики строительных материалов. Освещаются вопросы стандартизации строительных материалов и как это связано с архитектурными возможностями. Приводятся классификации строительных материалов по назначению.	-
2.	<b>Строительные материалы и изделия в дизайне и архитектуре</b>		
2.1	Строительные материалы на основе древесины	Приводится историческая хронология использования древесины в качестве строительного материала в мировой архитектуре, в том числе в России, а также формообразующие возможности древесины. Освещаются вопросы структурообразования, определяющие основные свойства и качество строительных материалов на основе древесины. Рассматриваются виды строительных материалов	Лекция – презентация (2 часа)

1	2	3	4
		<p>на основе древесины.  Приводятся свойства, как эксплуатационно-технические, так и эстетические.  Освещается область применения различных видов строительных материалов на основе древесины, а также архитектурные возможности современных материалов на основе древесины.</p>	
2.2	Строительные материалы из природного камня	<p>Приводится историческая хронология использования природного камня в качестве строительного материала в мировой архитектуре, а также формообразующие возможности природного камня.  Освещаются вопросы стркутuroобразования, определяющие основные свойства и качество строительных материалов на основе природного камня.  Рассматриваются виды строительных материалов на основе природного камня.  Приводятся свойства, как эксплуатационно-технические, так и эстетические.  Освещается область применения различных видов строительных материалов на основе природного камня, а также архитектурные возможности современных материалов на основе природного камня.</p>	-
2.3	Керамические строительные материалы	<p>Приводится историческая хронология использования керамических материалов в качестве строительного материала в мировой архитектуре, а также формообразующие возможности строительной керамики.  Освещаются вопросы стркутuroобразования, определяющие основные свойства и качество керамических строительных материалов.  Рассматриваются виды керамических строительных материалов.  Приводятся свойства, как эксплуатационно-технические, так и эстетические.  Освещается область применения различных видов керамических строительных материалов, а также архитектурные возможности.</p>	-
2.4	Строительные материалы из стеклянных и минеральных расплавов	<p>Приводится историческая хронология использования стекла в мировой архитектуре, в том числе в России.  Освещаются вопросы стркутuroобразования, определяющие основные свойства и качество стекла и материалов на основе минеральных расплавов. Рассматриваются виды строительных материалов из стеклянных и минеральных расплавов.  Приводятся свойства, как эксплуатационно-технические, так и эстетические.  Освещается область применения различных видов строительных материалов из стеклянных и минеральных расплавов, а также архитектурные возможности современных материалов на их основе.</p>	-
2.5	Металлические материалы	<p>Приводится историческая хронология использования металла в мировой архитектуре, в том числе в России.  Освещаются вопросы стркутuroобразования, опре-</p>	-



1	2	3	4
		<p>деляющие основные свойства и качество строительных материалов на основе металла.</p> <p>Рассматриваются виды строительных материалов на основе металла.</p> <p>Приводятся свойства, как эксплуатационно-технические, так и эстетические.</p> <p>Освещается область применения различных видов строительных материалов на основе металла, а также архитектурные возможности современных материалов на основе металла.</p>	
2.6	Строительные материалы на основе минеральных вяжущих	<p>Приводится историческая хронология использования строительных материалов на основе минеральных вяжущих в мировой архитектуре, в том числе в России, а также формообразующие возможности строительных материалов на основе минеральных вяжущих.</p> <p>Освещаются вопросы структурообразования, определяющие основные свойства и качество строительных материалов на основе минеральных вяжущих.</p> <p>Рассматриваются виды строительных материалов на основе минеральных вяжущих.</p> <p>Приводятся свойства, как эксплуатационно-технические, так и эстетические.</p> <p>Освещается область применения различных видов строительных материалов на основе минеральных вяжущих, а также архитектурные возможности современных материалов на основе минеральных вяжущих.</p>	Лекция – презентация (4 часа)
2.7	Материалы на полимерной основе	<p>Приводится исторический опыт применения строительных материалов на полимерной основе в мировой архитектуре.</p> <p>Освещаются вопросы структурообразования, определяющие основные свойства и качество строительных материалов на основе полимеров.</p> <p>Рассматриваются виды строительных материалов на основе полимеров, в том числе рулонные, синтетические ковровые материалы, пленки, обои, кровельные и гидроизоляционные рулонные материалы, погонажные материалы, листовые и плитные материалы, монолитные материалы на основе полимеров, мастики, лакокрасочные материалы на основе полимеров,</p> <p>Приводятся свойства, как эксплуатационно-технические, так и эстетические.</p> <p>Освещается область применения различных видов строительных материалов на основе полимеров, а также архитектурные возможности современных материалов на полимерной основе.</p>	-

### 4.3. Лабораторные работы

<i>№ п/п</i>	<i>Номер раздела дисциплины</i>	<i>Наименование лабораторной работы</i>	<i>Объем (час.)</i>	<i>Вид занятия в ин- терактивной, активной, инновационной формах, (час.)</i>
1	2.	Лабораторная работа № 1 Оценка качественных характеристик пиломатериалов	6	-
2		Лабораторная работа № 2 Определение технологических свойств строительного материала из натурального камня	4	Тренинг в малой группе (2 час.)
3		Лабораторная работа № 3 Оценка качественных характеристик керамического кирпича	7	Тренинг в малой группе (6 час.)
4		Лабораторная работа № 4 Оценка качественных характеристик керамической плитки	6	-
5		Лабораторная работа № 5 Оценка качественных характеристик матов теплоизоляционных	6	-
6		Лабораторная работа № 6 Определение качества гипсокартонных листов	6	-
7		Лабораторная работа № 7 Определение технологических и физико-механических свойств лакокрасочных материалов	6	Тренинг в малой группе (4 час.)
8		Лабораторная работа № 8 Оценка декоративных свойств лакокрасочных покрытий	6	Тренинг в малой группе (4 час.)
9		Лабораторная работа № 9 Оценка качественных характеристик линолеума	6	-
<b>ИТОГО</b>			<b>53</b>	<b>16</b>

### 4.4. Практические занятия

Учебным планом не предусмотрено.

### 4.5. Контрольные мероприятия: реферат

**Цель:** Развитие практических навыков и умений по самостоятельному сбору, анализу и обобщению информации о специфике использования различных строительных материалов в определенных эксплуатационных условиях.

**Структура:** реферата должна быть представлена пояснительной запиской. Пояснительная записка должна содержать следующие структурные элементы: титульный лист, содержание, введение, основная часть, отражающая тему реферата, разбитая на разделы, подразделы, пункты и т.д., заключение, список использованных источников.

**Основная тематика:** темы рефератов выдаются индивидуально обучающемуся в зависимости от присвоенного варианта.

1. Листовые отделочные материалы на основе гипса.
2. Лакокрасочные материалы.
3. Ситаллы и шлакоситаллы в дизайне и архитектуре.
4. Декоративные отделочные элементы на основе природных материалов.
5. Отделочные материалы на основе стекла в дизайне и архитектуре.
6. Лицевой керамический кирпич и камни в дизайне и архитектуре.
7. Керамические отделочные материалы в дизайне и архитектуре.
8. Отделочные материалы на основе древесины в дизайне и архитектуре.
9. Полы на основе полимеров в дизайне и архитектуре.
10. Отделочные материалы для пола.
11. Полимерные декоративно-отделочные материалы.
12. Отделочные материалы на основе неорганических вяжущих веществ.
13. Бетонные отделочные и облицовочные материалы и изделия для благоустройства.
14. Штукатурные и декоративные растворы в дизайне и архитектуре.
15. Полимерные материалы и изделия для внутренней отделки и облицовки стен и потолков.
16. Отделочные материалы из природного камня в дизайне и архитектуре.
17. Гипсовые сухие смеси для внутренней и наружной отделки.
18. Обои в отделке помещений.
19. Возможности облицовочных материалов в создании интерьера.
20. Современные материалы для заливного пола.

**Рекомендуемый объем:** реферат оформляется в виде пояснительной записки объемом 20-25 страниц в соответствии с требованиями, установленными стандартом ФГБОУ ВО «БрГУ».

Выдача задания и прием реферата проводится в соответствии с календарным учебным графиком.

**5. МАТРИЦА СООТНЕСЕНИЯ РАЗДЕЛОВ УЧЕБНОЙ ДИСЦИПЛИНЫ К ФОРМИРУЕМЫМ В НИХ КОМПЕТЕНЦИЯМ И ОЦЕНКЕ РЕЗУЛЬТАТОВ ОСВОЕНИЯ ДИСЦИПЛИНЫ**

<i>Компетенции</i>  <i>Разделы дисциплины</i>	<i>Количество часов</i>	<i>Компетенции</i>			$\Sigma$ <i>комп.</i>	<i>t<sub>ср</sub>, час</i>	<i>Вид учебной работы</i>	<i>Оценка результатов</i>
		<i>ОК</i>	<i>ПК</i>					
		<i>7</i>	<i>4</i>	<i>8</i>				
<i>1</i>	<i>2</i>	<i>3</i>	<i>4</i>	<i>5</i>	<i>6</i>	<i>7</i>	<i>8</i>	<i>9</i>
<b>1.</b> Основы материаловедения	23	+	+	+	3	7,7	Лк, СРС	зачет
<b>2.</b> Строительные материалы и изделия в дизайне и архитектуре	157	+	+	+	3	52,3	Лк, ЛР, СРС	зачет, экзамен, Р
<b>Всего часов</b>	<b>180</b>	<b>60</b>	<b>60</b>	<b>60</b>	<b>3</b>	<b>60</b>		

## 6. ПЕРЕЧЕНЬ УЧЕБНО-МЕТОДИЧЕСКОГО ОБЕСПЕЧЕНИЯ ДЛЯ САМОСТОЯТЕЛЬНОЙ РАБОТЫ ОБУЧАЮЩИХСЯ ПО ДИСЦИПЛИНЕ

1. Суслов А.А. Технология стеновых, отделочных, кровельно-гидроизоляционно-герметизирующих строительных материалов и изделий: учебное пособие / А. А. Суслов [и др.]. - Москва: АСВ, 2013. – 288. Рекомендации для самостоятельной работы – стр. 46-237.
2. Иванов В.Г. Геология. Горные породы и их применение в строительстве, архитектуре и искусстве: учебное пособие / В. Г. Иванов. - Братск : БрГУ, 2013. - 156 с. Рекомендации для самостоятельной работы – стр. 14-120.
3. Белов В.В. Строительные материалы: учебник для бакалавров / В. В. Белов, В. Б. Петропавловская, Н. В. Храмцов. - Москва: АСВ, 2014. - 272 с. Рекомендации для самостоятельной работы – стр. 13-265.
4. Бадьин Г.М. Справочник строителя: справочное издание / Г. М. Бадьин. - М.: АСВ, 2013. - 416 с.
5. Филимонов Б.П. Отделочные работы. Современные материалы и новые технологии: учебное пособие / Б. П. Филимонов. - Москва : АСВ, 2011. - 200 с.

## 7. ПЕРЕЧЕНЬ ОСНОВНОЙ И ДОПОЛНИТЕЛЬНОЙ ЛИТЕРАТУРЫ, НЕОБХОДИМОЙ ДЛЯ ОСВОЕНИЯ ДИСЦИПЛИНЫ

№	<i>Наименование издания</i>	<i>Вид занятия</i>	<i>Количество экземпляров в библиотеке, шт.</i>	<i>Обеспеченность, (экз./ чел.)</i>
1	2	3	4	5
<b>Основная литература</b>				
1.	Шейна Т. Н. Архитектурное материаловедение: учебное пособие, Ч. II/ Т.Н. Шейна – Самара: Самарский государственный архитектурно-строительный университет, 2013. – 347 с.; То же [Электронный ресурс]. – <a href="http://biblioclub.ru/index.php?page=book_red&amp;id=256150&amp;sr=1">http://biblioclub.ru/index.php?page=book_red&amp;id=256150&amp;sr=1</a>	Лк	ЭР	1,0
2.	Кононова О.В.Современные отделочные материалы: учебное пособие / О.В Кононова - Йошкар-Ола: МарГТУ, 2013,- 124 с.; То же [Электронный ресурс]. – <a href="http://biblioclub.ru/index.php?page=book_red&amp;id=439208">http://biblioclub.ru/index.php?page=book_red&amp;id=439208</a>	Лк, ПЗ, ЛР	ЭР	1,0
<b>Дополнительная литература</b>				
3.	Байер В. Е. Материаловедение для архитекторов, реставраторов, дизайнеров : учеб. пособие для вузов / В. Е. Байер. - Москва: Астрель; АСТ, 2005. - 250 с.	Лк	10	0,5
4.	Кавер Н.С. Современные материалы для отделки фасадов: учеб. пособие для вузов / Н. С. Кавер. - Москва : Архитектура-С, 2005. - 120 с.	Лк	15	0,75
5.	Лысенко Е.И. Современные отделочные и облицовочные материалы: учебно-справочное пособие / Е. И. Лысенко, Л. В. Котлярова, Г. А. Ткаченко ; Под ред. А. Н. Юндина. - Ростов-на-Дону: Феникс, 2003. - 441 с.	Лк, ЛР	12	0,6
6.	Филимонов Б. П. Отделочные работы. Современные материалы и новые технологии: учебное пособие / Б.П. Филимонов. - Москва : АСВ, 2004. - 173 с.	Лк, ЛР	15	0,75

1	2	3	4	5
7.	Максимова С. М. Архитектура современных фасадов: строительные материалы и конструкции : учеб. пособие для вузов / С. М. Максимова, Т. А. Лебедева. - Братск : БрГУ, 2006. - 124 с.	Лк	8	0,4
8.	Косых А. В. Материаловедение. Современные строительные и отделочные материалы: учебно-методическое пособие / А. В. Косых, Е. Н. Куванова. - Братск : БрГУ, 2009. - 116 с.	Лк	73	1
9.	Камчаткина В.М. Современные технологии изоляционных и отделочных работ : учебное пособие / В. М. Камчаткина. - Братск : БрГУ, 2015. - 178 с.	Лк, ЛР	25	1
10.	Князева В.П. Экологические аспекты выбора материала в архитектурном проектировании : учебное пособие / В. П. Князева. - Москва: Архитектура-С, 2006. - 296 с. - (Специальность "Архитектура").	Лк	6	0,3

## 8. ПЕРЕЧЕНЬ РЕСУРСОВ ИНФОРМАЦИОННО-ТЕЛЕКОММУНИКАЦИОННОЙ СЕТИ «ИНТЕРНЕТ» НЕОБХОДИМЫХ ДЛЯ ОСВОЕНИЯ ДИСЦИПЛИНЫ

1. Электронный каталог библиотеки БрГУ  
[http://irbis.brstu.ru/CGI/irbis64r\\_15/cgiirbis\\_64.exe?LNG=&C21COM=F&I21DBN=BOOK&P21DBN=BOOK&S21CNR=&Z21ID=](http://irbis.brstu.ru/CGI/irbis64r_15/cgiirbis_64.exe?LNG=&C21COM=F&I21DBN=BOOK&P21DBN=BOOK&S21CNR=&Z21ID=)
2. Электронная библиотека БрГУ <http://ecat.brstu.ru/catalog>
3. Интегрированный научный информационный ресурс в сети Интернет eLIBRARY.RU  
<http://elibrary.ru>.
4. Национальная электронная библиотека НЭБ <http://xn--90ax2c.xn--p1ai/how-to-search/>.
5. Электронно-библиотечная система «Университетская библиотека online»  
<http://biblioclub.ru>
6. Электронно-библиотечная система «Издательство «Лань» <http://e.lanbook.com>
7. Информационная система "Единое окно доступа к образовательным ресурсам"  
<http://window.edu.ru>
8. Университетская информационная система РОССИЯ (УИС РОССИЯ)  
<https://uisrussia.msu.ru/>

## 9. МЕТОДИЧЕСКИЕ УКАЗАНИЯ ДЛЯ ОБУЧАЮЩИХСЯ ПО ОСВОЕНИЮ ДИСЦИПЛИНЫ

Для освоения обучающимися дисциплины и достижения запланированных результатов обучения, учебным планом предусмотрены лабораторные работы, практические занятия, самостоятельная работа, подготовка и защита реферата.

В условиях системы оценки знаний обучающихся предусмотрены результаты текущего контроля. Текущий контроль успеваемости осуществляется в течение семестра, в ходе повседневной учебной работы. Данный вид контроля стимулирует у обучающегося стремление к систематической самостоятельной работе по изучению дисциплины.

Внутренняя установка на самостоятельную работу обучающегося, делает его учебную деятельность целеустремленной, активной и творческой, насыщенной личностным смыслом обязательных достижений. Обучающийся, пользуясь рабочей программой, основной, дополнительной литературой, сам организует процесс познания. В этой ситуации преподаватель лишь опосредованно управляет его деятельностью.

Самостоятельная работа способствует сознательному усвоению, углублению и расширению теоретических знаний; формируются необходимые профессиональные умения и навыки и совершенствуются имеющиеся; приходит более глубокое осмысление методов

научного познания конкретной науки, овладение необходимыми умениями творческого познания.

Основными формами такой работы являются:

- конспектирование лекций и прочитанного источника;
- проработка материалов прослушанной лекции;
- самостоятельное изучение программных вопросов, указанных преподавателем на лекциях и выполнение домашних заданий;
- формулирование тезисов;
- обзор и обобщение литературы по интересующему вопросу;
- подготовка к практическим занятиям;
- подготовка к лабораторным занятиям;
- подготовка и защита реферата.

## 9.1. Методические указания для обучающихся по выполнению лабораторных работ

### Лабораторная работа № 1

#### **Оценка качественных характеристик пиломатериалов**

##### Цель работы:

Изучение качественных характеристик пиломатериалов, получение практических навыков их оценки, а также работы с нормативной документацией.

##### Задание:

Изучить методику определения качественных параметров пиломатериалов, произвести ее оценку по заданным образцам, произвести необходимые расчеты. Дать характеристику данному материалу по назначению и области применения.

##### Порядок выполнения:

1) Используя информационную систему «СтройКонсультант», изучить основные положения: ГОСТ 8486-86 Пиломатериалы хвойных пород. Технические условия (с Изменениями № 1, 2, 3); ГОСТ 6564-84. Пиломатериалы и заготовки. Правила приемки, методы контроля, маркировка и транспортирование (с Изменением № 1); ГОСТ 2140-81 Видимые пороки древесины. Классификация, термины и определения, способы измерения (с Изменениями № 1, 2); ГОСТ 16588-91 Пилопродукция и деревянные детали. Методы определения влажности.

2) Изучить методику оценки качественных параметров пиломатериалов.

3) Произвести оценку качественных характеристик по заданным образцам пиломатериалов.

а) Определить влажность древесины по методике.

- Отобранные образцы очищают от пыли и загрязнения, взвешивают с точностью до 0,001 г.

- Образцы помещают в сушильный шкаф, где высушивают при 101-105°C до постоянной массы. При этом процесс высыхания образцов контролируют периодическим взвешиванием до достижения постоянной массы. Первое контрольное взвешивание образцов из древесины мягких пород проводят через 6 часов от начала высушивания, а из твердых пород через 10 час. Каждое повторное взвешивание делается через 2 часа после предыдущего. Образцы считаются высушенными, если два последних взвешивания образца не будут различаться между собой более чем на 0,002 г.

- Результаты испытания занести в табл.1.

- Произвести расчет влажности каждого образца, рассчитать среднюю влажность испытуемых образцов по формуле:

$$W = (m1 - mп) / mп \cdot 100\%$$

где m1 – масса исходного образца, гр;

mп – масса образца после высушивания до постоянной массы, гр.

Результаты испытаний

№ образца	m1, г	mп, г.	Потеря массы m1- mп	W, %.	Wср., %.
1					
2					
3					
...					
n					

б) Определить пороки пиломатериалов и дать им оценку.

- Изучить информацию о пороках древесины (сучки, трещины, пороки строения, грибные поражения, червоточины, деформации).
- Изучить способы измерения пороков, в.т.ч. сучков.
- Осмотреть образцы древесины, определить вид и разновидность сучков и др. пороков.
- Произвести измерения используя металлическую линейку и штангенциркуль.
- Зафиксировать результаты наблюдения в таблице 2.

Таблица 2

Результаты наблюдения

Образец	Вид порока	Разновидность	Эскиз и схема измерения	Результаты измерения	Краткое описание
Образец 1					
Образец 2					
Образец 3					
Образец 4					
Образец 5					
Образец 6					

в) Определение пород древесины и области возможного применения:

- Изучить структуру древесины хвойных и лиственных пород, запомнить наиболее характерные из них.
- Изучить поперечный разрез образцов, осмотреть продольные разрезы образца. При осмотре плохо различимых признаков следует пользоваться лупой.
- Отобрать из комплекта образцов, предложенных для изучения, любой и внимательно осмотреть его, начиная с поперечного разреза. После этого осмотреть продольные разрезы образца. При осмотре плохо различимых признаков следует пользоваться лупой.
- Идентифицировать породу древесины предложенных образцов.
- Обозначить область возможного применения пиломатериала из данных пород древесины в дизайне и архитектуре.
- Записать результаты изучения и наблюдения в таблицу 3. Макроскопические признаки древесины: цвет древесины; видимость и очертание годичных слоев; величина и расположение сосудов; видимость сердцевинных лучей; блеск, текстура, запах.

Таблица 3

Результаты наблюдения

Образцы	Породы древесины	Макроскопические признаки древесины	Область возможного применения
Образец 1			
Образец 2			
...			
Образец n			

Форма отчетности:

Результаты выполнения работы отражаются в отчете по лабораторной работе. Отчет по лабораторной работе должен содержать название работы, цель, выполненные задания, которые демонстрируют процесс расчета показателей, вывод о достижении поставленной цели. Отчет



оформляется в соответствии с требованиями ГОСТ. Каждым обучающимся индивидуально производится подготовка отчета с последующей его защитой в соответствии с контрольными вопросами.

#### Задания для самостоятельной работы:

1. Ознакомиться с требованиями ГОСТ 8486-86 Пиломатериалы хвойных пород. Технические условия.
2. Ознакомиться с требованиями ГОСТ 2695-83 Пиломатериалы лиственных пород. Технические условия.
3. Ознакомиться с требованиями ГОСТ 6564-84. Пиломатериалы и заготовки. Правила приемки, методы контроля, маркировка и транспортирование.
4. Ознакомиться с требованиями ГОСТ 2140-81 Видимые пороки древесины. Классификация, термины и определения, способы измерения.
5. Ознакомиться с требованиями ГОСТ 16588-91 Пилопродукция и деревянные детали. Методы определения влажности.

#### Рекомендации по выполнению заданий и подготовке к лабораторной работе

Приступая к лабораторной работе и перед выполнением заданий обучающемуся необходимо ознакомиться с качественными характеристиками пиломатериалов, изучить пороки пиломатериалов, изучить сферу использования пиломатериалов из различных пород древесины.

#### Рекомендуемые источники

1. Справочная система «Консультант плюс».

#### Основная литература

1. Кононова О.В. Современные отделочные материалы: учебное пособие / О.В Кононова - Йошкар-Ола: МарГТУ, 2013. - 124 с.

#### Дополнительная литература

2. Лысенко Е.И. Современные отделочные и облицовочные материалы: учебно-справочное пособие / Е. И. Лысенко, Л. В. Котлярова, Г. А. Ткаченко ; Под ред. А. Н. Юндина. - Ростов-на-Дону: Феникс, 2003. - 441 с.

#### Контрольные вопросы для самопроверки

1. Перечислите основные критерии качества строительных материалов на основе древесины?
2. Какие виды пороков древесины вы знаете?
3. Какие знаете пороки строения древесины?
4. Какие пороки могут образовываться в процессе обработки древесины?
5. Какие виды трещин древесины вы знаете?
6. По какому принципу происходит измерение сучков различного типа?
7. Как порода древесины влияет на область ее применения в качестве строительных материалов?
8. Какими эстетическими свойствами обладают строительные материалы из различных лиственных пород.
9. Какую породу древесины лучше использовать в для внутренней отделки помещений повышенной влажностью?

#### **Лабораторная работа № 2**

#### **Определение технологических свойств строительного материала из натурального камня**

#### Цель работы:

Изучение видов и происхождения, минеральных составов, основных свойств природных камней. Получение практических навыков определения вида природного камня на примере

облицовочной плитки, а также работы с нормативной документацией.

#### Задание:

Изучить методику определения видов природных материалов, произвести их изучение на конкретном образце облицовочных плиток по заданным образцам. Дать характеристику данному материалу по назначению и области применения.

#### Порядок выполнения:

Настоящая лабораторная работа, проводится в интерактивной форме - тренинг в малой группе. Алгоритм проведения работы в форме тренинга в малой группе:

##### 1. Подготовка занятия

Преподаватель знакомит обучающихся с тематикой занятия заранее для того, чтобы они самостоятельно могли предварительно ознакомиться с предстоящей работой.

Определившись с темой, обучающиеся подготавливают сообщения (доклады), форма которых определяется каждым обучающимся самостоятельно, например, слайд-презентация, видео- или раздаточный материал по теме.

##### 2. Вступление

Сообщается тема и цель занятия. Производится информирование участников о правилах и принципах работы в малой группе: быть активными; уважать мнения участников, быть доброжелательными, пунктуальными, ответственными, открытыми для взаимодействия, проявлять свою заинтересованность и способность придерживаться регламента.

##### 3. Основная часть

Обучающийся докладывает аудитории подготовленную им информацию со ссылками на использованные источники и т.п. При этом в сообщении приводится информация таким образом, чтобы можно было познакомиться с особенностями использования природного камня в строительстве. При этом у обучающихся в ходе обсуждения в малых группах развиваются аналитические способности, комплексное видение проблемы, толерантность к разным точкам зрения, что позволяет вовлечь в обсуждение менее активных участников тренинга.

В части закрепления теоретического материала на практике преподавателем предлагается выполнить практическую часть лабораторной работы объединившись в группы по 3-5 чел.

##### 4. Заключение

Напоминание темы и цели занятия. Подведение итогов в виде фронтальной беседы и ответов на ключевые вопросы темы.

Практическая часть лабораторной работы включает:

1) Используя информационную систему «СтройКонсультант», изучить основные положения: ГОСТ 9479-84; ГОСТ 4001-84; ГОСТ 15884-85; ГОСТ 24099-80.

2) Составляется петрографическая характеристика природного каменного образца. При этом обращается внимание на такие показатели, как: форма кусков; текстура; цвет; спайность; блеск; поверхность излома; структура; твердость.

3) Оценивают основные физико-технические свойства, которые определяются минеральным составом пород, их структурой и однородностью. Данные заносят в таблицу 4.

4) Изучаются требования к стеновым, облицовочным, конструкционным и другим природным материалам на основе горных пород устанавливаются стандартами.

5) Необходимо установить области применения образцов природных каменных материалов, выданных в соответствии с заданием. Возможные области применения горных пород: конструкционные (фундаменты), стеновые, облицовочные, архитектурно-строительные (парапеты, ступени, подоконные плиты) изделия, дорожные покрытия. Кроме этого, горные породы используют для получения заполнителей в бетоны и растворы, а также в качестве сырьевых материалов для производства керамических и огнеупорных материалов, вяжущих веществ, материалов специального назначения (кислотостойких и щелочностойких) и др. Результаты заносятся в таблицу 5.

Характеристика минералов и горных пород

Наименование показателей	Минералы		Горные породы		
	1	2	1	2	3
Классификация по генетическому происхождению					
Минеральный состав					
Средняя плотность, кг/м <sup>3</sup>					
Предел прочности при сжатии, МПа					
Пористость, %					
Водопоглощение, %					
Твердость					
Истираемость, г/см <sup>2</sup>					
Категория обрабатываемости (объем трудозатрат на 1 м <sup>2</sup> выпускаемой продукции)					
Долговечность					
Водостойкость (по коэффициенту размягчения)					

4

Таблица 5

Области применения натурального камня

Рекомендуемые горные породы (по заданию)	Назначение	Вид материалов

Форма отчетности:

Результаты выполнения работы отражаются в отчете по лабораторной работе. Отчет по лабораторной работе должен содержать название работы, цель, выполненные задания, который демонстрирует процесс расчета показателей, вывод о достижении поставленной цели. Отчет оформляется в соответствии с требованиями ГОСТ. Каждым обучающимся индивидуально производится подготовка отчета с последующей его защитой в соответствии с контрольными вопросами.

Задания для самостоятельной работы:

1. Ознакомиться с требованиями ГОСТ 9479-84 Блоки из природного камня для производства облицовочных изделий. Технические условия.
2. Ознакомиться с требованиями ГОСТ 4001-84 Камни стеновые из горных пород. Технические условия.
3. Ознакомиться с требованиями ГОСТ 15884-85 Блоки стеновые из природного камня. Технические условия.
4. Ознакомиться с требованиями ГОСТ 24099-80 Плиты декоративные на основе природного камня.

Рекомендации по выполнению заданий и подготовке к лабораторной работе

Приступая к лабораторной работе и перед выполнением заданий обучающемуся необходимо ознакомиться с разнообразием, происхождением и структурой, характеристиками минералов. Изучить сферу использования различных материалов в качестве различного рода строительных материалов.

Рекомендуемые источники

1. Справочная система «Консультант плюс».

## Основная литература

1. Кононова О.В. Современные отделочные материалы: учебное пособие / О.В Кононова - Йошкар-Ола: МарГТУ, 2013. - 124 с.

#### Дополнительная литература

2. Лысенко Е.И. Современные отделочные и облицовочные материалы: учебно-справочное пособие / Е. И. Лысенко, Л. В. Котлярова, Г. А. Ткаченко ; Под ред. А. Н. Юндина. - Ростов-на-Дону: Феникс, 2003. - 441 с.

3. Филимонов Б. П. Отделочные работы. Современные материалы и новые технологии: учебное пособие / Б.П. Филимонов. - Москва : АСВ, 2004. - 173 с.

#### Контрольные вопросы для самопроверки

1. Перечислите основные виды строительных материалов из природного камня.
2. Перечислите основные эстетические характеристики строительных материалов на основе природного камня.
3. Какие архитектурно-строительные изделия возможно изготавливать из природного камня?
4. Какие фактуры обработки природного камня вы знаете?
5. Какие породы используют для изготовления блоков для кладки стен?

#### Лабораторная работа № 3

##### **Оценка качественных характеристик керамического кирпича**

#### Цель работы:

Изучение видов керамического кирпича, их качественных параметров и методов их оценки. Получение практических навыков оценки качественных параметров, а также работы с нормативной документацией.

#### Задание:

Изучить виды кирпича и камней керамических. Изучить качественные параметры кирпича и камней керамических различного назначения, методику их определения. Произвести их оценку по заданным образцам, произвести необходимые расчеты. Дать характеристику данному материалу по качеству, назначению и области применения.

#### Порядок выполнения:

Настоящая лабораторная работа, проводится в интерактивной форме - тренинг в малой группе. Алгоритм проведения работы в форме тренинга в малой группе:

##### 1. Подготовка занятия

Преподаватель знакомит обучающихся с тематикой предстоящего занятия заранее для того, чтобы они самостоятельно могли предварительно ознакомиться с предстоящей работой.

Определившись с темой, обучающиеся подготавливают сообщения (доклады), форма которых определяется каждым обучающимся самостоятельно, например, слайд-презентация, видео- или раздаточный материал по теме.

##### 2. Вступление

Сообщается тема и цель занятия. Производится информирование участников о правилах и принципах работы в малой группе: быть активными; уважать мнения участников, быть доброжелательными, пунктуальными, ответственными, открытыми для взаимодействия, проявлять свою заинтересованность и способность придерживаться регламента.

##### 3. Основная часть

Обучающийся докладывает аудитории подготовленную им информацию со ссылками на использованные источники и т.п. При этом в сообщении приводится информация таким образом, чтобы можно было познакомиться с особенностями использования керамического кирпича в строительстве. При этом у обучающихся в ходе обсуждения в малых группах развиваются аналитические способности, комплексное видение проблемы, толерантность к разным точкам зрения, что позволяет вовлечь в обсуждение менее активных участников тренинга.

В части закрепления теоретического материала на практике преподавателем предлага-

ется выполнить практическую часть лабораторной работы объединившись в группы по 3-5 чел.

#### 4. Заключение

Напоминание темы и цели занятия. Подведение итогов в виде фронтальной беседы и ответов на ключевые вопросы темы.

Практическая часть лабораторной работы включает:

1) Используя информационную систему «СтройКонсультант», изучить основные положения: ГОСТ 530–95\*; ГОСТ 7025–91. ГОСТ 8462–85 Материалы стеновые. Методы определения пределов прочности при сжатии и изгибе.

2) Рассмотреть, что из себя представляет керамический кирпич и его применение в современной архитектурно-строительной практике. Номенклатура, назначение, эксплуатационно-технические и эстетические свойства.

3) На основе нормативной документации, изучить методику испытаний: контроль внешнего вида, линейных размеров и правильности формы; определение предела прочности при изгибе, при сжатии керамического кирпича.

4) Произвести оценку качественных характеристик по заданным образцам керамического кирпича.

а) Контроль внешнего вида, линейных размеров правильности формы. Оцениваются следующие характеристики:

- предельные отклонения от номинальных размеров;
- дефекты внешнего вида (отбитости углов, отбитости и притупленности ребер, сквозные трещины на ложковых и тычковых гранях, выходящие на постель);
- отклонения от перпендикулярности граней;
- известковые включения «дутики», вызывающие после пропаривания изделий разрушение поверхностей и отколы;
- оцениваются показатели внешнего вида, такие как толщина наружных стенок для пустотелого изделия; размеры сквозных пустот.

Оцениваемые характеристики изделия сравниваются с величинами в соответствии с требованиями стандарта (ГОСТ 530–95\*).

Для определения длины и ширины изделий измерения производят в трех местах – по ребрам и середине постели, толщины изделий – середине тычка и ложка. Для изделий с закругленными углами замеры производят на расстоянии 15 мм от ребер. За окончательный результат принимают среднеарифметическую величину из трех измерений.

б) Определение предела прочности при сжатии.

- Предел прочности при сжатии кирпича определяют на образцах, состоящих из двух целых кирпичей или из двух его половинок. Кирпич делят на половинки распиливанием, раскалыванием.

- Кирпичи или его половинки укладывают постелями друг на друга. Половинки размещают поверхностями раздела в противоположные стороны. Образцы из керамического кирпича пластического формования скрепляют цементным раствором.

- Приготавливают раствор из равных по массе частей цемента марки М400 и песка, просеянного через сито с размером ячейки 1.25 мм ( $V/C = 0,4 - 0,42$ ).

- Кирпич и его половинки полностью погружают в воду на 1 мин, затем на горизонтально установленную пластину укладывают лист бумаги, слой раствора толщиной не более 5 мм и первый кирпич или половинку, затем опять слой раствора и второй кирпич или половинку. Излишки раствора удаляют, а края бумаги загибают на боковые поверхности образца. В таком положении образец выдерживают 30 мин.

- Затем образец переворачивают и в том же порядке выравнивают другую опорную поверхность образца.

- Образец выдерживают 3 суток в помещении при температуре  $20 \pm 5^\circ\text{C}$  и относительной влажности воздуха 60–80 %.

- Толщина шва и выравнивающих слоев на верхней и нижней поверхностях образцов должны быть от 3 до 5 мм.

- Нанесение выравнивающих слоев из цементного раствора делается в целях выравнивания поверхностей кирпича для плотного и правильного прилегания образцов к плитам

пресса, чтобы приложенное усилие с верхней половинки на нижнюю передавалось всей площадью (рис. 1).

Таблица 6

Данные внешнего осмотра кирпича

№п/п	Наименование показателей	Данные ГОСТ 530-95*	Результаты измерений, номер кирпича				
			1	2	3	4	5
1.	Номинальные размеры, мм – длина – ширина – толщина						
2.	Отклонение от номинальных размеров, мм, – по длине – по ширине – по толщине						
3.	Отклонение от перпендикулярности граней, мм						
4.	Отбитости углов глубиной от 10 до 15 мм, число дефектов (не более)						
5.	Отбитости и притупленности ребер глубиной не более 10 мм и длиной от 10 до 15 мм, число дефектов (не более)						
6.	Трещины протяженностью до 30 мм по постели полнотелого кирпича и пустотелых изделий не более чем до первого ряда пустот (глубиной на всю толщину кирпича): – на ложковых гранях, число дефектов (не более) – на тычковых гранях, число дефектов (не более)						
7.	Толщина наружных стенок пустотелого изделия, мм (не менее)						
8.	Размеры (сторона, диаметр) сквозных пустот, мм (не более)						
9.	Радиус закругления вертикальных ребер, мм (не более)						



Рис. 1. Схемы испытания кирпича на сжатие:  
а– из целых кирпичей; б– из половинок

- Предел прочности при сжатии  $R_{сж}$ , МПа (кгс/см<sup>2</sup>), образца вычисляют по формуле:

$$R_{сж} = \frac{P}{F},$$

$P$  – наибольшая нагрузка, установленная при испытании образца, Н (кгс);

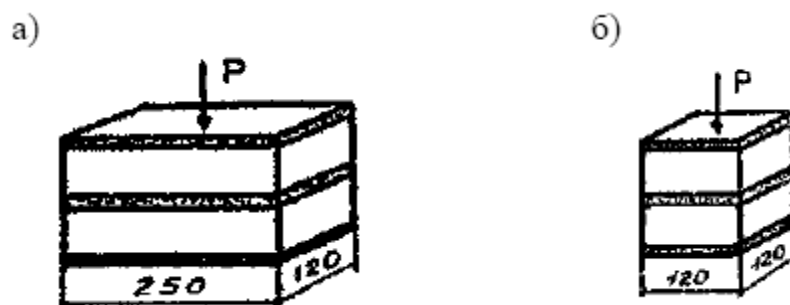
$F$  – площадь поперечного сечения образца, вычисляемая как среднее арифметическое значение площадей верхней и нижней его поверхностей, м<sup>2</sup> (см<sup>2</sup>).

- При вычислении предела прочности при сжатии образцов из двух целых кирпичей толщиной 88 мм или двух их половинок результаты испытаний умножают на коэффициент

1,2. Предел прочности при сжатии образцов в партии вычисляют с точностью до 0,1 МПа (1 кгс/см<sup>2</sup>) как среднее арифметическое значение результатов испытаний пяти образцов. Значения пределов прочности, а также другие показатели заносят в табл. 7.

б) Определение предела прочности при изгибе.

- Предел прочности при изгибе керамического кирпича определяют на целом кирпиче, уложенном плашмя на двух опорах пресса. Нагрузку прикладывают в середине пролета и равномерно распределяют по ширине образца согласно рис.

- В местах опирания и приложения нагрузки поверхность кирпича пластического формования выравнивают цементным или гипсовым раствором, шлифованием или применяют прокладки шириной 25–30 мм.

- Кирпич с сквозными пустотами устанавливают на опорах так, чтобы пустоты располагались в растянутой зоне образца.

- Перед испытанием образцов производится определение их размеров. Обмер образцов производится с погрешностью до 1 мм.

- Нагрузка на образец должна возрастать непрерывно со скоростью, обеспечивающей его разрушение через 20–60 с после начала испытания.



Рис. 2. Схема испытания кирпича на изгиб  
P – разрушающая нагрузка



Рис. 3 Внешний вид подготовленного к испытанию на изгиб керамического кирпича:  
1 – выравнивающие слои, 3 – кирпич

- Предел прочности при изгибе  $R_{изг}$ , МПа (кгс/см<sup>2</sup>), образца вычисляют по формуле:

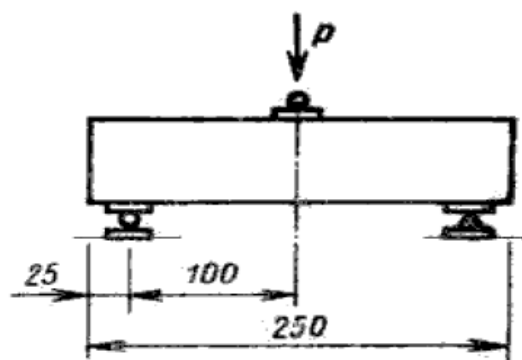
$$R_{изг} = \frac{3Pl}{2bh^2},$$

где: P – наибольшая нагрузка, установленная при испытании образца, Н (кгс);

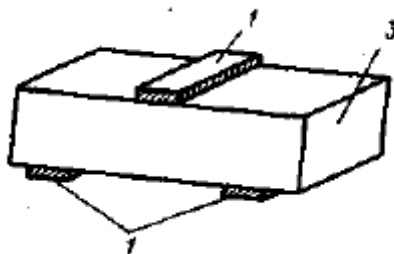
l – расстояние между осями опор, м (см);

b – ширина образца, м (см);

h – высота образца посередине пролета без выравнивающего слоя, м (см).

- Предел прочности при изгибе образцов в партии вычисляют с точностью до 0,05 МПа (0,5 кгс/см<sup>2</sup>) как среднее арифметическое значение результатов испытаний установленного числа образцов, но не менее пяти штук.

- При вычислении предела прочности при изгибе образцов в партии не учитывают образцы, пределы прочности которых имеют отклонение от среднего арифметического значения предела прочности всех образцов более чем на 50 % и не более чем по одному образцу в каждую сторону.

- Значения пределов прочности, а также другие показатели заносятся в табл. 7.

## Экспериментальные данные по определению пределов прочности при сжатии и изгибе

№п/п	Наименование показателей	Данные ГОСТ 530–95*	Результаты измерений, номер кирпича				
			1	2	3	4	5
1	2	3	4	5	6	7	8
1.	Размеры образца, см – длина – ширина – толщина						
2.	Площадь поперечного сечения (F), см <sup>2</sup>						
3.	Разрушающая нагрузка (P) при сжатии, Н (кгс)						
4.	Предел прочности при сжатии (Rсж), МПа (кгс/см <sup>2</sup> )						
5.	Среднее значение предела прочности при сжатии (Rсж ср), МПа (кгс/см <sup>2</sup> )						
6.	Наименьшее значение предела прочности при сжатии (Rсж наим) для отдельного образца, МПа (кгс/см <sup>2</sup> )						
7.	Расстояние между опорами (l), м (см)						
8.	Разрушающая нагрузка (P) при изгибе, Н (кгс)						
9.	Предел прочности при изгибе (Rизг), МПа (кгс/см <sup>2</sup> )						
10.	Среднее значение предела прочности при изгибе (Rизг ср), МПа (кгс/см <sup>2</sup> )						
11.	Наименьшее значение предела прочности при изгибе (Rизг наим) для отдельного образца, МПа (кгс/см <sup>2</sup> )						

Форма отчетности:

Результаты выполнения работы отражаются в отчете по лабораторной работе. Отчет по лабораторной работе должен содержать название работы, цель, выполненные задания, который демонстрирует процесс расчета показателей, вывод о достижении поставленной цели. Отчет оформляется в соответствии с требованиями ГОСТ. Каждым обучающимся индивидуально производится подготовка отчета с последующей его защитой в соответствии с контрольными вопросами.

Задания для самостоятельной работы:

1. Ознакомиться с требованиями ГОСТ 530–95\* Кирпич и камни керамические. Технические условия.
2. ГОСТ 7025–91 Кирпич и камни керамические и силикатные. Методы определения водопоглощения, плотности и контроля морозостойкости.
3. ГОСТ 8462–85 Материалы стеновые. Методы определения пределов прочности при сжатии и изгибе.

Рекомендации по выполнению заданий и подготовке к лабораторной работе

Приступая к лабораторной работе и перед выполнением заданий обучающемуся необходимо ознакомиться с методами оценки качественных параметров керамического кирпича.

Рекомендации по выполнению заданий и подготовке к лабораторной работе

Приступая к лабораторной работе и перед выполнением заданий обучающемуся необходимо изучить виды керамического кирпича, его назначение, ознакомиться с качественными характеристиками керамического кирпича.

Рекомендуемые источники

1. Справочная система «Консультант плюс».



## Основная литература

1. Кононова О.В.Современные отделочные материалы: учебное пособие / О.В Кононова - Йошкар-Ола: МарГТУ, 2013. - 124 с.

## Дополнительная литература

2. Лысенко Е.И. Современные отделочные и облицовочные материалы: учебно-справочное пособие / Е. И. Лысенко, Л. В. Котлярова, Г. А. Ткаченко ; Под ред. А. Н. Юндина. - Ростов-на-Дону: Феникс, 2003. - 441 с.

3. Филимонов Б. П. Отделочные работы. Современные материалы и новые технологии: учебное пособие / Б.П. Филимонов. - Москва : АСВ, 2004. - 173 с.

## Контрольные вопросы для самопроверки

1. Виды и размеры керамических кирпичей?
2. По каким показателям производят внешний осмотр кирпича?
3. Каким образом осуществляется определение отклонений от номинальных размеров и дефектов внешнего вида?
4. Как определяется отклонение от перпендикулярности граней?
5. Как готовят образцы для испытания на прочность?
6. Какие материалы используют для выравнивания поверхности кирпича?
7. Как назначается марка кирпича?

## **Лабораторная работа № 4**

### **Оценка качественных характеристик керамической плитки**

#### Цель работы:

Изучение качественных показателей керамических глазурованных и неглазурованных плиток для полов, внутренней облицовки стен и отделки фасадов, получение практических навыков их оценки, а также работы с нормативной документацией.

#### Задание:

Изучить виды керамической плитки различного назначения. Изучить качественные параметры керамической плитки различного назначения, методику их определения, произвести их оценку по заданным образцам, произвести необходимые расчеты. Дать характеристику данному материалу по качеству, назначению и области применения.

#### Порядок выполнения:

1) Используя информационную систему «СтройКонсультант», изучить основные положения: ГОСТ 27180–2007; ГОСТ 6787–2001; ГОСТ 6141–91; ГОСТ 13996–93.

2) Рассмотреть, что из себя представляет облицовочная (отделочная) керамика, ее применение в современной архитектурно-строительной практике. Номенклатура, эксплуатационно-технические и эстетические свойства.

3) На основе нормативной документации, изучить методику испытаний: контроль внешнего вида, линейных размеров и правильности формы; определение водопоглощения, термической стойкости.

4) Произвести оценку качественных характеристик по заданным образцам керамической плитки.

а) Контроль внешнего вида, линейных размеров правильности формы.

- Все плитки оценивается с точки зрения внешнего вида (визуально на расстоянии 1 м от глаза наблюдателя при рассеянном искусственном свете при освещенности от 300 до 400 лк.)

- Наличие невидимых трещин определяют на слух путём простукивания плиток деревянным или металлическим молоточком массой 0,25 кг.

- При внешнем осмотре плиток контролируют наличие на лицевой поверхности отбитостей, зазубрин на рёбрах, плешин, пятен, мушек, наколов, пузырей, посечек, волнистости и углублений глазури, нарушения декора.

- Измерение плиток производят штангенциркулем с погрешностью не более 0,1 мм. Каждое измерение не должно превышать допустимых отклонений, указанных в стандартах на изделия конкретных видов.

- Оценивают отклонения от формы плиток по косоугольности (отклонение от прямоугольности).

- Оценивают искривление лицевой поверхности (отклонение от плоскости).

б) Определение водопоглощения керамической плитки.

- Испытания проводят на целых плитках или на отколотых частях любой формы (массой не менее 50 г).

- Для определения водопоглощения 3 образца плиток для внутренней облицовки стен и 5 образцов плиток для полов и фасадов высушивают до постоянной массы при температуре  $(110 \pm 5)^\circ\text{C}$ , охлаждают и взвешивают с точностью до 0,01 г.

- Затем образцы помещают на сетчатую подставку, опускают в сосуд с водой и кипятят в течение (ускоренный метод): 1 ч – для плиток внутренней облицовки стен и полов; 30 мин – для плиток фасадных. В процессе кипячения воду доливают, следя, чтобы образцы оставались покрытыми водой.

- После кипячения образцы оставляют в воде на 24 часа для охлаждения, затем вынимают, вытирают влажной тканью и взвешивают с точностью  $\pm 0,01$  г.

- Водопоглощение  $W$  вычисляют по формуле:

$$W = \frac{m_1 - m}{m_1} \cdot 100 \%,$$

где  $m$  – масса высушенного образца, г;

$m_1$  – масса образца после кипячения, г.

- Результаты определения водопоглощения заносят в табл. 8.

Таблица 8

Результаты определения водопоглощения плиток

Номера образцов	Масса образцов, гр			Водопоглощение отдельного образца $W$ , %	Среднее значение $W$ , %
	$m_1$	$m_2$	$m_3$		
1					
2					
3					
...					
n					

в) Определение термической стойкости керамической плитки.

- Перед испытанием образцы плиток высушивают до постоянной массы.

- Затем плитки устанавливают в нагретый сушильный шкаф. При достижении в шкафу температуры  $100^\circ\text{C}$  (для глазурованных фасадных плиток),  $125^\circ\text{C}$  (для глазурованных плиток для полов и внутренней облицовки стен, покрытых белой глазурью) образцы выдерживают в течение: 20 мин – для плиток фасадных и для полов и 30 мин – для плиток внутренней облицовки стен.

- После выдержки плитки вынимают из шкафа и сразу опускают в сосуд с проточной водой, температура которой составляет  $+15 \dots 20^\circ\text{C}$ .

- После охлаждения плитки вынимают из воды и на их глазурованную поверхность наносят несколько капель органического красителя (чернил), протирают образцы мягкой тканью. И осматривают на наличие трещин.

- Обозначить область возможного применения в дизайне и архитектуре предложенных образцов данного материала.

#### Форма отчетности:

Результаты выполнения работы отражаются в отчете по лабораторной работе. Отчет по лабораторной работе должен содержать название работы, цель, выполненные задания, который демонстрирует процесс расчета показателей, вывод о достижении поставленной цели. Отчет оформляется в соответствии с требованиями ГОСТ. Каждым обучающимся индивидуально

производится подготовка отчета с последующей его защитой в соответствии с контрольными вопросами.

#### Задания для самостоятельной работы:

1. Ознакомиться с требованиями ГОСТ 13996–93. Плитки керамические фасадные и ковры из них. Технические условия.
2. Ознакомиться с требованиями ГОСТ 6787–90. Плитки керамические для полов.
3. Ознакомиться с требованиями ГОСТ 27180–2007. Плитки керамические. Методы испытания.
4. Ознакомиться с требованиями ГОСТ 6141–91. Плитки керамические глазурованные для внутренней облицовки стен. Технические условия.

#### Рекомендации по выполнению заданий и подготовке к лабораторной работе

Приступая к лабораторной работе и перед выполнением заданий обучающемуся необходимо ознакомиться с методами оценки качественных параметров керамической плитки.

#### Рекомендации по выполнению заданий и подготовке к лабораторной работе

Приступая к лабораторной работе и перед выполнением заданий обучающемуся необходимо изучить виды керамической плитки, ее назначением, ознакомиться с качественными характеристиками керамической плитки.

#### Рекомендуемые источники

1. Справочная система «Консультант плюс».

#### Основная литература

1. Кононова О.В.Современные отделочные материалы: учебное пособие / О.В Кононова - Йошкар-Ола: МарГТУ, 2013. - 124 с.

#### Дополнительная литература

2. Лысенко Е.И. Современные отделочные и облицовочные материалы: учебно-справочное пособие / Е. И. Лысенко, Л. В. Котлярова, Г. А. Ткаченко ; Под ред. А. Н. Юндина. - Ростов-на-Дону: Феникс, 2003. - 441 с.
3. Филимонов Б. П. Отделочные работы. Современные материалы и новые технологии: учебное пособие / Б.П. Филимонов. - Москва : АСВ, 2004. - 173 с.

#### Контрольные вопросы для самопроверки

1. Какие виды облицовочной керамической плитки по назначению вы знаете?
2. Как определяют наличие скрытых тещин в керамической плитки?
3. Какие виды обработки лицевой поверхности керамических материалов вы знаете?
4. На наличие каких дефектов оценивают керамическую плитку при внешнем осмотре?
5. Как определяют водопоглощение керамической плитки?
6. Чем обеспечены эстетические свойства керамической плитки?

### **Лабораторная работа № 5**

#### **Оценка качественных характеристик матов теплоизоляционных**

#### Цель работы:

Изучение качественных характеристик теплоизоляционных материалов на основе минеральной ваты, получение практических навыков их оценки, а также работы с нормативной документацией.

#### Задание:

Изучить виды теплоизоляционных изделий, в том числе на основе минеральной ваты и дру-

гих расплавов. Изучить качественные параметры теплоизоляционных изделий, методику их определения, произвести их оценку по заданным образцам, произвести необходимые расчеты. Дать характеристику данному материалу по качеству, назначению и области применения.

#### Порядок выполнения:

1) Используя информационную систему «СтройКонсультант», изучить основные положения: ГОСТ 17177–94. Материалы и изделия строительные теплоизоляционные. Методы испытаний; ГОСТ 21880–94. Маты прошивные из минеральной ваты теплоизоляционные. ТУ.

2) Изучить свойства и качественные параметры матов прошивных.

3) Изучить методику оценки качественных параметров матов теплоизоляционных прошивных.

4) Произвести оценку качественных характеристик по заданным образцам пиломатериалов.

а) Определение геометрических размеров матов теплоизоляционных прошивных.

- Готовят образец, выкладывая его на плоскую горизонтальную твердую поверхность.

- Длину мата измеряют в двух местах: на расстоянии  $(100 \pm 5)$  мм от каждого края. Результат каждого измерения длины мата округляют до ближайшего числа, кратного 5, и вычисляют среднее арифметическое значение.

- Ширину мата измеряют в трех местах: на расстоянии  $(100 \pm 5)$  мм от каждого края и посередине изделия. Результат каждого измерения ширины мата округляют до ближайшего числа, кратного 2 и вычисляют среднее арифметическое значение.

- Измерение толщины мата заключается в измерении расстояния между плоской твердой поверхностью, на которой лежит мат, и пластиной, свободно лежащей на этой поверхности и создающей удельную нагрузку. Ее оценку производят толщиномером (рис. 4).



Рис.4 Толщиномер игольчатый

- Масса основания 6 с корпусом 5 толщиномера должна создавать удельную нагрузку  $(500 \pm 7,5)$  Па.

- Толщину измеряют в четырех углах на расстоянии  $(150 \pm 5)$  мм, затем через каждый метр длины мата в трех местах по ширине: в двух местах на расстоянии  $(150 \pm 5)$  мм от краев и один раз по средней линии.

- Измерение толщины прошивных изделий производят со смещением от указанных выше мест таким образом, чтобы игла толщиномера располагалась между швами.

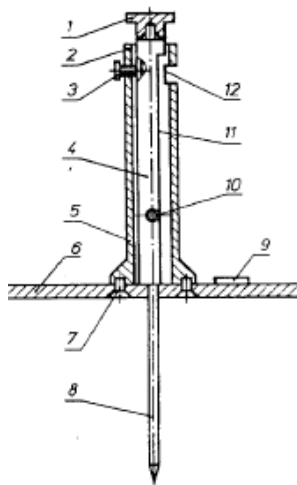
Результаты испытаний заносят в табл. 9 и сравнивают с данными, приведенными в приложении.

## Результаты измерений

Наименование показателя	Значение, мм		
	Отдельные значения	Среднее	Предельное отклонение
Длина			
Ширина			
Высота			

б) Оценка внешнего вида матов теплоизоляционных прошивных.

- Осматривают внешний вид изделия, состояние поверхности изделия или покровного материала и устанавливают число дефектов. Размеры обнаруженных дефектов (дыры, разрывы, проколы, трещины и пр.) измеряют линейкой. За результат принимают наибольшее значение.

- Маты должны быть прошиты сплошными швами в продольном или поперечном направлении, при этом обкладочные материалы могут быть прошиты с одной или двух сторон.

- Расстояние между кромкой и крайним швом, между швами и шаг шва должны соответствовать данным, указанным в ГОСТ. Полученные результаты заносят в табл. 10.

Таблица 10

## Результаты наблюдения

№ п/п	Наименование показателя	Значение, мм
1	Расстояние между кромкой и крайним швом, не более	
2	Расстояние между швами, не более	
3	Шаг шва	

в) Определение влажности матов теплоизоляционных прошивных.

- Пробу массой  $5 \pm 1$  г помещают в предварительно высушенный и взвешенный стаканчик или тигель и высушивают в сушильном электрошкафу до постоянной массы.

- После высушивания перед каждым повторным взвешиванием стаканчик или тигель с пробой охлаждают в эксикаторе над хлористым кальцием.

- При подготовке проб (образцов) к испытанию необходимо с изделия удалить покровный материал.

Влажность в процентах вычисляют по формуле W:

$$W = \frac{m_1 - m_2}{m_2 - m_3},$$

где  $m_1$  – масса стаканчика или тигля с пробой до высушивания, г;

$m_2$  – масса стаканчика или тигля с пробой, высушенной до постоянной массы, г;

$m_3$  – масса стаканчика или тигля, г.

Результаты вычисления округляют до 0,1 % и заносят в табл. 11.

Таблица 11

## Результаты измерений

Номера образцов	Масса образцов, гр			Влажность, %	Среднее значение W, %
	m1	m2	m3		

г) Определение плотности матов теплоизоляционных прошивных.

- Определение плотности на образцах допускается для изделий, имеющих длину более 500 мм. При этом длина образца должна быть не менее 500 мм, ширина – не менее 500 мм или равна ширине изделия.

- Плотность органических ячеистых изделий определяют на образцах размером мм, не

имеющих уплотненного верхнего слоя, для изделий номинальной толщиной более 50 мм, и размером мм – для изделий номинальной толщиной 50 мм. 50x50x50±1 мм, не имеющих уплотненного верхнего слоя, для изделий номинальной толщиной более 50 мм, и размером 40x40x40± 1 для изделий номинальной толщиной 50 мм.

- Отобранное для испытания изделие или образец взвешивают с погрешностью не более 0,5 %. Затем измеряют в соответствии с разделом «а» размеры изделия или образца (длину, ширину, толщину) и вычисляют его объем.

- Если изделие (образец) имеет покровный материал, масса которого превышает 2 % массы изделия (образца), то ее необходимо вычесть из массы изделия (образца). Объем изделия (образца), вычисляют без учета толщины покровного материала, если его номинальная толщина превышает 1 мм.

- Плотность в килограммах на кубический метр вычисляют по формуле:

$$\rho = \frac{m}{V(1 + 0,01 \cdot W)},$$

где m – масса изделия (образца), кг;

W – влажность изделия (образца), определенная в соответствии с разделом 4.4, %;

V – объем изделия (образца), м<sup>3</sup>.

- Полученные данные заносят в табл. 12.

Таблица 12

Результаты измерений

Номер образца	Масса изделия, кг	Влажность изделия, %	Объем изделия м <sup>3</sup>	Плотность изделия, кг/м <sup>3</sup>	Среднее значение плотности, кг/м <sup>3</sup>
1					
2					
3					

д) Определение содержания органических веществ.

- В предварительно прокаленный и взвешенный тигель помещают пробу массой 5±1 г и высушивают до постоянной массы. До испытания пробу хранят в эксикаторе над хлористым кальцием.

- Тигель с пробой помещают в камерную электропечь и при температуре (600±10) °С выдерживают в течение 2 ч. Затем тигель с пробой охлаждают в эксикаторе над хлористым кальцием и взвешивают.

- Содержание органических веществ Z<sub>o</sub> в процентах вычисляют по формуле:

$$Z_o = \frac{m_1 - m_2}{m_1 - m_3},$$

где m<sub>1</sub> – масса тигля с пробой, высушенной до постоянной массы, г;

m<sub>2</sub> – масса тигля с пробой после прокаливания, г;

m<sub>3</sub> – масса тигля, г.

Результаты испытания округляют до 0,1 % и заносят в табл. 13 .

- Обозначить область возможного применения в дизайне и архитектуре предложенных образцов данного материала.

Таблица 13

Результаты измерений

Номера образцов	Масса образцов, гр			Содержание органических веществ, %	Среднее значение Z <sub>o</sub> , %
	m1	m2	m3		
1					
2					
3					

- Обозначить область возможного применения в дизайне и архитектуре предложенных

образцов данного материала.

#### Форма отчетности:

Результаты выполнения работы отражаются в отчете по лабораторной работе. Отчет по лабораторной работе должен содержать название работы, цель, выполненные задания, который демонстрирует процесс расчета показателей, вывод о достижении поставленной цели. Отчет оформляется в соответствии с требованиями ГОСТ. Каждым обучающимся индивидуально производится подготовка отчета с последующей его защитой в соответствии с контрольными вопросами.

#### Задания для самостоятельной работы:

1. Ознакомиться с требованиями ГОСТ 17177–94. Материалы и изделия строительные теплоизоляционные. Методы испытаний.
2. Ознакомиться с требованиями ГОСТ 21880–94. Маты прошивные из минеральной ваты теплоизоляционные. ТУ.

#### Рекомендации по выполнению заданий и подготовке к лабораторной работе

Приступая к лабораторной работе и перед выполнением заданий обучающемуся необходимо ознакомиться с видами теплоизоляционных материалов, методами оценки их качественных параметров.

#### Рекомендуемые источники

1. Справочная система «Консультант плюс».

#### Основная литература

1. Кононова О.В.Современные отделочные материалы: учебное пособие / О.В Кононова - Йошкар-Ола: МарГТУ, 2013. - 124 с.

#### Дополнительная литература

2. Лысенко Е.И. Современные отделочные и облицовочные материалы: учебно-справочное пособие / Е. И. Лысенко, Л. В. Котлярова, Г. А. Ткаченко ; Под ред. А. Н. Юндина. - Ростов-на-Дону: Феникс, 2003. - 441 с.
3. Филимонов Б. П. Отделочные работы. Современные материалы и новые технологии: учебное пособие / Б.П. Филимонов. - Москва : АСВ, 2004. - 173 с.

#### Контрольные вопросы для самопроверки

1. Какие виды теплоизоляционных материалов применяют в строительстве?
2. Перечислите показатели качества теплоизоляционных изделий на основе минеральной ваты.
3. Поясните методику измерения толщины теплоизоляционных матов.
4. По каким показателям оценивают качество внешнего вида теплоизоляционных матов?
5. Как определяют содержание органических веществ теплоизоляционных матов?
6. Укажите области применения теплоизоляционных матов?

### **Лабораторная работа № 6**

#### **Определение качества гипсокартонных листов**

##### Цель работы:

Оценка качественных характеристик гипсокартонных листов по внешним признакам, получение практических навыков их оценки, а также работы с нормативной документацией.

##### Задание:

Изучить виды гипсокартонных листов. Изучить качественные особенности этого материала. Изучить маркировку гипсокартонных листов. Изучить методы оценки качественных параметров гипсокартонных листов. Дать характеристику данному материалу по качеству, назна-

чению и области применения.

Порядок выполнения:

1) Используя информационную систему «СтройКонсультант», изучить основные положения: ГОСТ 6266–97 «Листы гипсокартонные. Технические условия».

2) Изучить качественные характеристики гипсокартонных листов.

3) Изучить методику оценки качественные характеристики гипсокартонных листов.

4) Произвести оценку качественных характеристик гипсокартонных листов.

а) Оценка геометрических размеров.

Длину и ширину листов измеряют металлической рулеткой с погрешностью не более 1 мм на расстоянии  $65 \pm 5$  мм от соответствующих кромок и по середине листа  $+30$  мм. Толщину измеряют штангенциркулем с погрешностью не более 0,1 мм на каждой торцевой кромке на расстоянии  $65 \pm 5$  мм от продольных кромок и по середине торцов  $+30$  мм. Сравнивают полученные фактические размеры листа с номинальными размерами и допускаемыми отклонениями по ГОСТ.

б) Оценка повреждения углов.

Повреждение углов измеряют по длине наибольшего катета, образованного металлическим угольником, приложенным к углу.

в) Оценка повреждения продольных кромок.

Глубину повреждений продольных кромок измеряют штангенциркулем с использованием металлической линейки в местах наибольших повреждений.

В группе А повреждения углов и кромок не допускаются. В группе, Б повреждения углов и кромок не должны превышать значений, указанных в ГОСТ 6266–97.

г) Оценка прямоугольности листов.

Отклонение от прямоугольности оценивается по разности диагоналей листа. Оно не должно превышать 3 мм для листов группы А и 8 мм – для листов группы Б.

д) Определение массы  $1 \text{ м}^2$  гипсокартонного листа.

- Для определения массы  $1 \text{ м}^2$  из каждого отобранного для испытаний листа вырезают по 2 образца размерами  $(450 \pm 5) \times (150 \pm 5)$  мм, один из которых вырезан в продольном направлении, а второй – в поперечном.

- Полученные образцы взвешивают и высушивают до постоянной массы в сушильном шкафу при температуре  $41 \pm 1$  °С. Измеряют длину и ширину образцов с погрешностью не более 1 % и вычисляют их площадь.

Массу  $1 \text{ м}^2$  гипсокартонных листов вычисляют по формуле:

$$m = \frac{m_1}{lb},$$

где  $1$   $m$  – масса образца, высушенного до постоянной массы, кг;

$l$  – длина образца, м;

$b$  – ширина образца, м.

Результат вычисления округляют до 0,1 кг/м<sup>2</sup>. За массу  $1 \text{ м}^2$  партии листов принимают среднеарифметическое значение результатов испытаний всех образцов.

Масса  $1 \text{ м}^2$  гипсокартонных листов должна быть в пределах, приведенных в ГОСТ.

е) Определение сцепления картона с гипсом.

Сцепление гипсового сердечника с картоном оценивают следующим образом. По картону острым ножом на лицевой и тыльной сторонах образцов делают крестообразные надрезы под углом около 30 ° с длиной «усов» около 100 мм. Затем с помощью ножа приподнимают остроугольную часть картона и отрывают ее вручную. Сцепление гипсового сердечника с картоном должно быть прочнее, чем сцепление слоев картона, т.е. картон должен рваться, не отставая от гипса.

ж) Определение водопоглощения гипсокартонного листа.

- Водопоглощение определяют только для гипсокартонных листов типов ГКЛВ и ГКЛВО. Для этого из трех листов вырезают по одному образцу размером  $(300 \pm 5) \times (300 \pm 5)$  мм.

- После высушивания при температуре  $(41 \pm 1)$  °С до постоянной массы образцы гипсокартона погружают в воду на 2 часа и вновь взвешивают. Перед взвешиванием насыщенных водой образцов с каждого образца удаляют имеющиеся на его поверхности капли воды.



Взвешивание каждого образца должно быть закончено не позднее 5 мин после извлечения его из воды. Для проведения испытания следует использовать водопроводную воду, температура которой должна быть  $(20 \pm 2) ^\circ\text{C}$ .

- Водопоглощение, %, вычисляют как среднее арифметическое трех результатов испытаний по формуле:

$$W_b = \frac{m_{\text{вл}} - m_{\text{сух}}}{m_{\text{сух}}} \cdot 100,$$

$m$  – масса сухого образца, г;

$m_{\text{вл}}$  – масса образца после выдержки в воде, г.

Водопоглощение листов ГКЛВ и ГКЛВО не должно быть более 10 %. Если партия листов ГКЛВ и ГКЛВО не принята по показателю водопоглощения, то они могут быть приняты как партия ГКЛ и ГКЛО, если по остальным показателям они соответствуют требованиям, предъявляемым к этим видам листов. При этом их маркировка должна быть изменена.

3) Определение разрушающей нагрузки и прогиба листов.

Прочность гипсокартонных листов оценивают по величине максимального изгибающего усилия, приложенного в середине образца пластины шириной  $400 \pm 5$  мм, уложенной на опоры (рис. 5).



Рис. 5. Схема испытания образцов на прочность при изгибе при постоянном пролете

- Из каждого листа гипсокартона, отобранного для контроля, вырезают по одному продольному и одному поперечному образцу длиной  $(450 \pm 5)$  мм и шириной  $(150 \pm 5)$  мм. Образцы вырезают на расстоянии не менее 100 мм от кромок листа у противоположных концов любой из его диагоналей и высушивают.

- Продольные образцы помещают на опоры лицевой стороной вниз, а поперечные – тыльной. Нагрузку повышают со скоростью 15–20 Н/с (1,5–2,0 кгс/с) до разрушения образца.

- При испытании одновременно измеряют прогиб образцов с помощью приспособления с индикатором часового типа.

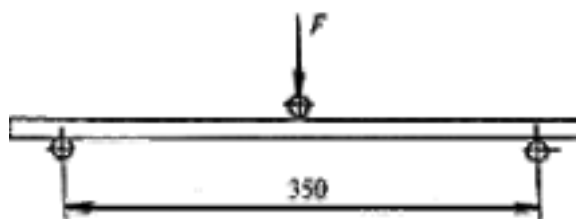
- За разрушающую нагрузку и прогиб партии листов принимают среднеарифметическое значение результатов испытаний отдельно трех продольных и трех поперечных образцов. Сравнить величину разрушающего груза с допускаемой по ГОСТ. Данные зафиксировать в таблице результатов 14.

- Отклонение минимального значения разрушающей нагрузки для отдельного образца (в испытанной серии) не должно превышать 10 %.

- Обозначить область возможного применения предложенных образцов данного материала.

- Обозначить область возможного применения в дизайне и архитектуре предложенных образцов данного материала.

#### Форма отчетности:

Результаты выполнения работы отражаются в отчете по лабораторной работе. Отчет по лабораторной работе должен содержать название работы, цель, выполненные задания, который демонстрирует процесс расчета показателей, вывод о достижении поставленной цели. Отчет оформляется в соответствии с требованиями ГОСТ 2.105-95. Каждым обучающимся индивидуально производится подготовка отчета с последующей его защитой в соответствии с контрольными вопросами.

Результаты определения качества гипсокартонных листов

№ п/п	Наименование показателя	Результат измерения
1	2	3
1	Отклонение от линейные размеров, мм: а b h	
2	Повреждения углов: – длина наибольшего катета, мм; – число поврежденных углов	
3	Повреждения продольных кромок: – длина, мм; – глубина, мм; – число повреждений	
4	Отклонение от прямоугольности, мм	
5	Масса 1 м <sup>2</sup> , кг	
6	Сцепление картона с гипсом	
7	Водопоглощение по массе, %	
8	Разрушающая нагрузка, кГс: – продольных образцов; – поперечных образцов	
9	Прогиб, мм: – продольных образцов; – поперечных образцов	

Задания для самостоятельной работы:

1. Ознакомиться с требованиями ГОСТ 6266–97.
2. Ознакомиться с видами и маркировкой гипсокартона.

Рекомендации по выполнению заданий и подготовке к лабораторной работе

Приступая к лабораторной работе и перед выполнением заданий обучающемуся необходимо ознакомиться с качественными характеристиками гипсокартона, изучить методику оценки качественных параметров.

Рекомендуемые источники

1. Справочная система «Консультант плюс».

## Основная литература

1. Кононова О.В. Современные отделочные материалы: учебное пособие / О.В Кононова - Йошкар-Ола: МарГТУ, 2013. - 124 с.

## Дополнительная литература

2. Лысенко Е.И. Современные отделочные и облицовочные материалы: учебно-справочное пособие / Е. И. Лысенко, Л. В. Котлярова, Г. А. Ткаченко ; Под ред. А. Н. Юндина. - Ростов-на-Дону: Феникс, 2003. - 441 с.
3. Филимонов Б. П. Отделочные работы. Современные материалы и новые технологии: учебное пособие / Б.П. Филимонов. - Москва : АСВ, 2004. - 173 с.

Контрольные вопросы для самопроверки

1. Какие виды гипсокартонных листов применяют в строительстве?
2. Перечислите показатели качества ГКЛ.
3. По каким показателям оценивают качество внешнего вида ГКЛ?
4. Как определяют водопоглощение ГКЛ?
5. Каким показателем оценивают прочность ГКЛ?
6. Укажите области применения ГКЛ?

## Лабораторная работа № 7

### **Определение технологических и физико-механических свойств лакокрасочных материалов**

#### Цель работы:

Изучение свойств лакокрасочных составов, получение практических навыков их оценки, а также работы с нормативной документацией.

#### Задание:

Изучить виды лакокрасочных составов, их маркировку в зависимости от химического состава, в зависимости от назначения. Изучить понятие и сущность свойств лакокрасочных составов, таких как: вязкость, укрывистость, «розлив», продолжительность и степень высыхания, прочность покрытия при изгибе, адгезионная прочность лакокрасочных покрытий. Изучить сущность методик определения данных свойств лакокрасочных покрытий. Произвести непосредственную оценку вышеперечисленных свойств лакокрасочных составов. Дать характеристику данному материалу по качеству, назначению и области применения.

#### Порядок выполнения:

Настоящая лабораторная работа, проводится в интерактивной форме - тренинг в малой группе. Алгоритм проведения работы в форме тренинга в малой группе:

##### 1. Подготовка занятия

Преподаватель знакомит обучающихся с тематикой предстоящего занятия заранее для того, чтобы они самостоятельно могли предварительно ознакомиться с предстоящей работой.

Определившись с темой, обучающиеся подготавливают сообщения (доклады), форма которых определяется каждым обучающимся самостоятельно, например, слайд-презентация, видео- или раздаточный материал по теме.

##### 2. Вступление

Сообщается тема и цель занятия. Производится информирование участников о правилах и принципах работы в малой группе: быть активными; уважать мнения участников, быть доброжелательными, пунктуальными, ответственными, открытыми для взаимодействия, проявлять свою заинтересованность и способность придерживаться регламента.

##### 3. Основная часть

Обучающийся докладывает аудитории подготовленную им информацию со ссылками на использованные источники и т.п. При этом в сообщении приводится информация таким образом, чтобы можно было познакомиться с особенностями использования лакокрасочных составов в строительстве. При этом у обучающихся в ходе обсуждения в малых группах развиваются аналитические способности, комплексное видение проблемы, толерантность к разным точкам зрения, что позволяет вовлечь в обсуждение менее активных участников тренинга.

В части закрепления теоретического материала на практике преподавателем предлагается выполнить практическую часть лабораторной работы объединившись в группы по 3-5 чел.

##### 4. Заключение

Напоминание темы и цели занятия. Подведение итогов в виде фронтальной беседы и ответов на ключевые вопросы темы.

Практическая часть лабораторной работы включает:

1) Используя информационную систему «СтройКонсультант», изучить основные положения: ГОСТ 9.032-74 ЕСЗКС, ГОСТ 9.072-77 (изменениями №1,2,3).

2) Используя информационную систему «СтройКонсультант», изучить методику определения свойств лакокрасочных составов согласно ГОСТ 8420-74; ГОСТ 19007-73 «Материалы лакокрасочные. Методы определения времени и степени высыхания»; ГОСТ 6806-73 с изменением №1 от 1.05.1982 г., ГОСТ 15140-78.

3) Произвести оценку технологических и физико-механических свойств лакокрасочных материалов:

а) Определить условную вязкость лакокрасочного состава.

Метод заключается в определении продолжительности истечения (в секундах) определенного объема лакокрасочного материала через сопло заданного размера. За условную вязкость принимают продолжительность истечения 100 мл материала через сопло диаметром 2, 4 или 6 мм. Таким образом, условную вязкость готовых к употреблению лакокрасочных составов определяют при помощи вискозиметра ВЗ-4 (рис.6) согласно ГОСТ 8420-74.



Рис.6. Вискозиметр ВЗ-4:

1 – желобок; 2 – резервуар; 3 – съемное сопло

- Пробу лакокрасочного материала перед определением условной вязкости тщательно размешивают и фильтруют через сетку № 02-01 или через два слоя марли, после чего её выдерживают в течение 5 мин для выхода пузырьков воздуха

- В вискозиметр с соплом диаметром 4 мм наливают испытуемый материал до краев. Температура окружающей среды (или лакокрасочного материала) должна быть равной  $20 \pm 0,5^\circ\text{C}$ . Затем отверстие сопла открывают и одновременно с появлением первой падающей капли краски включают секундомер, который останавливают при появлении прерывающейся струи. За величину условной вязкости принимают среднеарифметическое значение трех параллельных испытаний. Отклонения отдельных определений времени истечения от среднего значения не должны превышать  $\pm 2,5\%$ .

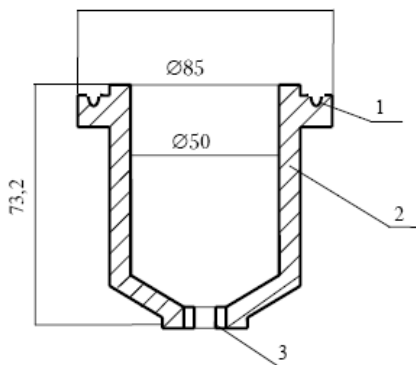
б) Определить укрывистость визуальным методом.

Визуальный метод определения укрывистости заключается в нанесении лакокрасочного материала на стеклянную пластинку до тех пор, пока белые и черные полосы, нанесенные на обратную сторону пластинки, не перестанут просматриваться.

- Вдоль длинной стороны стеклянной пластинки размером 100x300x2 мм наносят три полосы белого и черного цветов длиной 250 мм и шириной 15 мм каждая. Две черные полосы наносят по краям, а белую – посередине пластинки. Полоски наносят масляными красками: черная полоска – на газовой саже, белая – на цинковых белилах, как показано на (рис. 7).



Рис.7. Пластинка для определения укрывистости лакокрасочных составов

- Подготовленную пластинку взвешивают на технических весах с точностью до 0,01 г. На свободную от цветных полос сторону стеклянной пластинки наносят при помощи мягкой кисти слой краски, оставляя при этом неокрашенным прямоугольник размером 50x100 мм, чтобы было удобнее держать пластинку в руке во время окрашивания. Краску наносят до тех пор, пока сквозь окрашенную пластинку перестанут просвечивать черные и белые полосы на

ее обратной стороне. После этого с окрашенной пластинки с обратной стороны и ребер удаляют подтеки лакокрасочного материала.

- Пластинку вновь взвешивают и по разности масс определяют количество израсходованной краски.

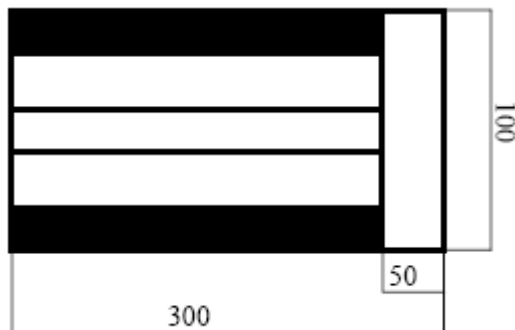
- Укрывистость, выраженную в  $\text{г/м}^2$ , вычисляют по формуле:

$$Y = \frac{m_1 - m}{S} \cdot 10000,$$

где  $m$  – масса стеклянной пластинки после нанесения контрастных полосок и их высыхания, г;

$m_1$  – масса стеклянной пластинки после окрашивания испытуемой краской, г;

$S$  – окрашенная поверхность пластинки,  $\text{см}^2$ .

в) Определить «розлив» лакокрасочных материалов.

- Заранее подготавливают металлическую или деревянную пластинку размером 200x400 мм (грунтуют, высушивают и отшлифовывают).

- На подготовленную пластину наносят щетинной кистью испытываемый лакокрасочный материал и быстро, в течение не более 2–3 мин, распределяют продольными и поперечными движениями кисти по всей поверхности.

- Затем по середине пластинки резко проводят кистью штрих от одного края до другого, включают секундомер и устанавливают, в течение какого времени исчезает штрих от кисти и образуется совершенно гладкая и ровная поверхность.

- «Розлив» лакокрасочного материала считается удовлетворительным, если поверхность становится ровной через 10 мин после нанесения лакокрасочного материала, замедленным, если поверхность становится ровной через 10–15 мин после нанесения лакокрасочного материала и неудовлетворительным, если следы от кисти не пропадают через 15 мин после нанесения.

г) Определить продолжительность и степень высыхания лакокрасочных материалов.

Метод основан на способности лакокрасочных покрытий, в зависимости от степени отверждения, удерживать на своей поверхности стеклянные шарики или бумагу при заданной нагрузке и заключается в определении времени, в течение которого жидкий лакокрасочный слой превращается в пленку с требуемой степенью высыхания.

- Лакокрасочный материал фильтруют через сито с сеткой № 0125 и наносят при помощи кисти на стеклянные пластинки размером 120x90x1,2 мм.

- Нарезают диски из бумаги диаметром 26 мм и диски из резины -22 мм.

- Стеклянные микрошарики отвешивают в количестве 0,5 г.

- Окрашенные пластины помещают в горизонтальном положении в сушильный шкаф, где поддерживается температура  $20 \pm 2^\circ \text{C}$ . Пластины выдерживают до тех пор, пока при легком прикосновении пальцем не исчезнет липкость краски.

- После этого на горизонтально расположенную пластину насыпают микрошарики с высоты 10–13 см. Через  $60 \pm 2$  с окрашенную пластинку наклоняют и осторожно сметают шарики мягкой волосяной кистью. Если шарики легко удаляются и при осмотре не обнаруживается повреждений, покрытие достигло степени высыхания «1».

- Время от момента нанесения покрытия до достижения степени высыхания «1» фиксируется.

- Затем определяют продолжительность следующих степеней высыхания. На участок покрытия, отстоящий на 1–2 см от края пластины, накладывают бумажный диск, а на него резиновый. На середину диска устанавливают гирю массой 20 г и выдерживают в течение  $60 \pm 2$  с. Затем снимают гирю и резиновый диск, а пластину свободно бросают ребром на деревянную доску с высоты 2–3 см. Если при этом бумажный диск отпадет, покрытие достигло степени высыхания «2» и можно приступить к определению следующих степеней высыхания, которые проводят аналогичным образом, но с применением соответствующих грузов.

- После достижения покрытием соответствующей степени отверждения фиксируют время, в течение которого покрытие достигло той или иной степени высыхания.

- За результат принимают среднее арифметическое значение определений на трех параллельных пластинках.

г) Определить прочность покрытия при изгибе на шкале гибкости.

Метод определения прочности лакокрасочной пленки при изгибе заключается в определении относительного удлинения покрытия при изгибе вокруг металлических стержней разного диаметра (шкала гибкости (ШГ)) (рис. 8)



Рис. 8. Шкала гибкости:

1- 12 – стержни; 13 – трубка; 14 – панель

- Металлические пластины из черной жести размером 100x20x0,3 мм очищают от ржавчины наждачной шкуркой, обезжиривают и окрашивают испытуемым лаком или краской.

- Толщину покрытия измеряют микрометром типа МК.

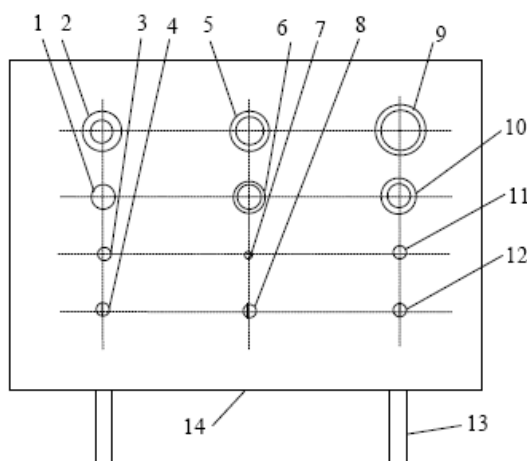
- На стержень наибольшего диаметра кладут окрашенную пластинку пленкой вверх, плотно прижимая ее к стержню.

- С помощью лупы (4<sup>x</sup>) осматривают покрытие на месте изгиба на наличие трещин и отслаивания, принимая во внимание дефекты, отстоящие от края на 3–5 мм. Если покрытие не разрушено, производят изгибание пластинки (каждый раз на новом месте) на стержне меньшего диаметра до тех пор, пока не будут обнаружены дефекты.

- За показатель прочности пленки при изгибе принимают величину минимального диаметра стержня, мм, на котором лакокрасочное покрытие осталось неповрежденным. Оценку проводят по трем определениям на одном и том же стержне.

- Эластичность покрытия (относительное удлинение наружного слоя лакокрасочной пленки) Э, %, вычисляют по формуле:

$$\text{Э} = \frac{h + 2l}{2h' + h} \cdot 100,$$

где h – толщина подложки;

h' – толщина покрытия;

l – радиус стержня, вокруг которого изгибается покрытие.

д) Определить адгезионную прочность лакокрасочных покрытий

Метод заключается в оценке степени прилипания лакокрасочной пленки к подложке по числу ячеек, отпавших от подложки при нарезании пленки.

- Пластины из листовой стали 08 кп размером 150x70x1,2 мм очищают от ржавчины наждачной шкуркой, обезжиривают и окрашивают испытуемым лаком или краской.

- На поверхности покрытия лезвием бритвы по линейке делают не менее пяти параллельных надрезов до подложки на расстоянии 1 мм друг от друга (для покрытий толщиной до 60 мкм). Для покрытий толщиной более 60 мкм надрезы делают на расстоянии 2 мм друг от друга. Столько же аналогичных надрезов делают перпендикулярно первым. На покрытии образуется решетка из квадратов одинакового размера. После нанесения квадратов очищают пленку от отслоившихся кусочков.

- Адгезию оценивают по состоянию надрезов на покрытии и выражают в баллах (по четырехбалльной системе) в соответствии со шкалой.

- За результат принимается среднее значение балла, полученного при испытании не ме-

нее двух образцов и на трех участках поверхности каждого образца.

- Данные замеров фиксируют в таблице 15.

Таблица 15

Результаты эксперимента

Замеры	Вязкость, сек	Масса образцов, гр		Розлив, мин	Время высыхания, мин			Эластичность покрытия	Адгезионная прочность
		Пластина	Пластина с краской		Стадия «1»	Стадия «2»	Стадия «3»		
1									
2									
Итого									

- Обозначить область возможного применения в дизайне и архитектуре предложенных образцов данного материала.

Форма отчетности:

Результаты выполнения работы отражаются в отчете по лабораторной работе. Отчет по лабораторной работе должен содержать название работы, цель, выполненные задания, который демонстрирует процесс расчета показателей, вывод о достижении поставленной цели. Отчет оформляется в соответствии с требованиями ГОСТ. Каждым обучающимся индивидуально производится подготовка отчета с последующей его защитой в соответствии с контрольными вопросами.

Задания для самостоятельной работы:

1. Ознакомиться с требованиями ГОСТ 9.032-74 ЕСЗКС.
2. Ознакомиться с требованиями ГОСТ 8420-74.
3. Ознакомиться с требованиями ГОСТ 19007-73.
4. Ознакомиться с требованиями ГОСТ 6806-73.

Рекомендации по выполнению заданий и подготовке к лабораторной работе

Приступая к лабораторной работе и перед выполнением заданий обучающемуся необходимо ознакомиться с методами оценки свойств лакокрасочных покрытий.

Рекомендуемые источники

1. Справочная система «Консультант плюс».

Основная литература

1. Кононова О.В.Современные отделочные материалы: учебное пособие / О.В Кононова - Йошкар-Ола: МарГТУ, 2013. - 124 с.

Дополнительная литература

2. Лысенко Е.И. Современные отделочные и облицовочные материалы: учебно-справочное пособие / Е. И. Лысенко, Л. В. Котлярова, Г. А. Ткаченко ; Под ред. А. Н. Юндина. - Ростов-на-Дону: Феникс, 2003. - 441 с.
3. Филимонов Б. П. Отделочные работы. Современные материалы и новые технологии: учебное пособие / Б.П. Филимонов. - Москва : АСВ, 2004. - 173 с.

Контрольные вопросы для самопроверки

1. Что называют лакокрасочным материалом?
2. Какие компоненты являются основными для лакокрасочных материалов?
3. Какие материалы относят к лакокрасочным?
4. В чем заключается метод определения условной вязкости готовых к употреблению лакокрасочных составов?
5. Что понимают под укрывистостью лакокрасочного состава и как ее определяют?
6. Что называют «розливом» лакокрасочного состава и каким показателем его оценивают?
7. Как определяют степень высыхания лакокрасочных материалов?

8. Какой показатель и каким образом определяют с помощью шкалы гибкости?
9. Что понимают под адгезионной?

## **Лабораторная работа № 8**

### **Оценка декоративных свойств лакокрасочных покрытий**

#### **Цель работы:**

Изучение декоративных свойств лакокрасочных составов и их обобщенная оценка, получение практических навыков их оценки, а также работы с нормативной документацией.

#### **Задание:**

Изучить декоративные свойства лакокрасочных составов. Изучить методику оценки декоративных свойства лакокрасочных составов. Произвести непосредственную оценку декоративных свойств лакокрасочных составов, в том числе по изменению цвета, блеска, меления, грязеудерживания. Дать характеристику данному материалу по качеству, назначению и области применения.

#### **Порядок выполнения:**

Настоящая лабораторная работа, проводится в интерактивной форме - тренинг в малой группе. Алгоритм проведения работы в форме тренинга в малой группе:

##### 1. Подготовка занятия

Преподаватель знакомит обучающихся с тематикой предстоящего занятия заранее для того, чтобы они самостоятельно могли предварительно ознакомиться с предстоящей работой.

Определившись с темой, обучающиеся подготавливают сообщения (доклады), форма которых определяется каждым обучающимся самостоятельно, например, слайд-презентация, видео- или раздаточный материал по теме.

##### 2. Вступление

Сообщается тема и цель занятия. Производится информирование участников о правилах и принципах работы в малой группе: быть активными; уважать мнения участников, быть доброжелательными, пунктуальными, ответственными, открытыми для взаимодействия, проявлять свою заинтересованность и способность придерживаться регламента.

##### 3. Основная часть

Обучающийся докладывает аудитории подготовленную им информацию со ссылками на использованные источники и т.п. При этом в сообщении приводится информация таким образом, чтобы можно было познакомиться с особенностями использования лакокрасочных составов в строительстве. При этом у обучающихся в ходе обсуждения в малых группах развиваются аналитические способности, комплексное видение проблемы, толерантность к разным точкам зрения, что позволяет вовлечь в обсуждение менее активных участников тренинга. В части закрепления теоретического материала на практике преподавателем предлагается выполнить практическую часть лабораторной работы объединившись в группы по 3-5 чел.

##### 4. Заключение

Напоминание темы и цели занятия. Подведение итогов в виде фронтальной беседы и ответов на ключевые вопросы темы.

Практическая часть лабораторной работы включает:

1) Используя информационную систему «СтройКонсультант», изучить основные положения, касающиеся оценки декоративных свойств лакокрасочных материалов ГОСТ 9.407-2015 Покрытия лакокрасочные. Методы оценки внешнего вида. Изучить ГОСТ 23852-79, ГОСТ 9.407-84 ЕСЭКС.

2) Изучить методику оценки декоративных свойств лакокрасочных составов.

3) Произвести оценку декоративных свойств лакокрасочных составов по заданным образцам пилотматериалов.

а) Определить цвет после испытания покрытий.



- Пластины из листовой стали марки 08 кп размером 150x70x1,0 мм очищают от загрязнений, обезжиривают и окрашивают испытуемым лаком или краской.

- Подготовленные образцы покрытий после высушивания испытывают на воздействие какого-либо разрушающего фактора (например, испытывают в камере искусственной погоды в течение определенного числа циклов).

- Визуально определяют цвет исходного покрытия. Покрытие осматривают при дневном освещении у окна, выходящего на север.

- Затем определяют цвет покрытия после испытания образцов. После проведения испытаний до начала осмотра покрытия образцы должны быть выдержаны при комнатной температуре 2 ч. Покрытия также осматривают при дневном свете у окна, выходящего на север.

- Изменение цвета при визуальном осмотре оценивают по пятибалльной системе.

За эталон принимают цвет исходного покрытия (до испытания), оцениваемый баллом 1.

б) Определить блеска покрытий.

- Образцы к испытанию подготавливают в соответствии со стандартами или техническими условиями на испытываемые лакокрасочные материалы. Минимальные размеры поверхности покрытий для замера блеска 40x60мм. Образцы лакокрасочных покрытий должны иметь ровную, гладкую и однородную поверхность без подтеков, морщин, посторонних включений и механических повреждений. Перед замером образец протирают сухой мягкой фланелью.

- Оценивают блески исходного образца (визуально или при помощи блескомера ФБ-2)

- Образцы, подвергают испытанию на воздействие какого-либо разрушающего фактора, перед определением блеска выдерживают в течение 2 ч при комнатной температуре и измеряют блеск Б<sub>2</sub> на блескомере и визуально. При визуальном определении блеск оценивается по пятибалльной системе.

- При определении блеска на значение исходного блеска Б<sub>1</sub> принимается за 100 %, а величина блеска Б<sub>2</sub>, полученная после испытания покрытия, выражается в процентах от исходной величины Б<sub>1</sub>. Потерю блеска Б<sub>п</sub> рассчитывают по формуле:

$$B_{п} = (B_1 - B_2) / B_1 \cdot 100 \%$$

- Величину блеска образца определяют на различных участках его поверхности. За результат испытания принимают среднее арифметическое значение трех определений, расхождения между которыми не должны превышать 2 %.

в) Определение степени меления визуальным методом.

- Покрытие после испытания на воздействие какого-либо разрушающего фактора протирают тканью (черной – для покрытий светлых тонов и белой – для покрытий темных тонов) на определенном участке окрашенной пластины, осматривают ткань с мелящим слоем и описывают состояние отпечатка на ткани по пятибалльной системе.

г) Определить стойкость лакокрасочных покрытий к грязеудержанию.

- Приготовить загрязняющую смесь следующего состава ( %, масс.): кварцевый песок 25; микрослюда 25; охра 20; железный порошок 26; антрацит 2; технический углерод 2.

- Смесь перемешать в фарфоровом стакане полученный порошок сушат в сушильном шкафу при 105–110 °С до постоянной массы.

- Готовят смесь автола с уайтспиритом в соотношении 1:1 (по массе).

- Измеряют блеск образца по методике выше.

- Образцы лакокрасочных покрытий погружают в стеклянную ванночку, наполненную смесью автола с уайтспиритом, и выдерживают в смеси 30 с, а затем на воздухе при комнатной температуре в течение 30 мин.

- После этого образцы помещают в камеру для искусственного загрязнения. В течение 10 с образцы через отверстие в крышке обливают холодной водой из расчета расхода воды 2 л/мин.

- Затем включают вентилятор, вмонтированный в камеру, вставляют в отверстие крышки воронку, через которую небольшими порциями подают порошок в течение 2-3 мин. Через 5 мин после подачи смеси вентилятор выключают и оставляют образцы в камере еще на 24 ч. После выдержки покрытий их вновь в течение 10 с обливают водой. Затем образцы вынима-

ют из камеры и сушат в сушильном шкафу при 80 °С в течение 1 ч. После этого на каждый образец наносят 5 г раствора ОП-7 и очищают резиновой губкой. Затем испытуемое покрытие промывают водой, насухо протирают фильтровальной бумагой и измеряют блеск покрытия на приборе ФБ- 2. На каждом образце делают пять замеров на разных участках поверхности покрытия.

- Показатель грязеудержания,  $\Gamma$  , %, рассчитывают по формуле:

$$\Gamma = \frac{r_1 - r_2}{r_1} \cdot 100 \%,$$

где  $r_1, r_2$  – блеск соответственно до и после испытания.

- Визуально грязеудержание оценивается по пятибалльной шкале.

д) Определение декоративного вида лакокрасочных покрытий по обобщенной оценке состояния покрытий.

- Для оценки декоративных свойств покрытий используется пятибалльная система, по которой определяются показатели цвета Ц, блеска Б, меления М и грязеудержания  $\Gamma$  в процессе испытаний по ускоренным методам в лабораторных или в природных условиях.

Обозначение оценки каждого вида разрушения состоит из условного обозначения вида разрушения и цифры, обозначающей балл, например Б1, Ц2, Г2, М3.

По результатам предыдущих испытаний дается оценка всем декоративным свойствам и сводится в таблицу 16.

Таблица 16

Результаты оценки декоративных свойств лакокрасочных материалов

Параметры	Баллы				
	1	2	3	4	5
Изменение цвета					
Изменение блеска					
Степень меления					
Грязеудержание					

- Обобщенную количественную оценку изменения декоративных свойств покрытий АД рассчитывают по формуле:

$$АД = X \cdot aЦ + X \cdot aБ + X \cdot aМ + X \cdot aГ,$$

где  $x$  – коэффициент весомости параметров Б, Ц, М, Г, равный 0,25;

$aБ, aЦ, aМ, aГ$  – относительные оценки изменения параметров цвета, блеска, меления и грязеудержания.

Значения  $x$  и  $a$  установлены экспертным путем и составляют  $x = 0,25$ , величина  $a$  в зависимости от балла.

- Обозначить область возможного применения в дизайне и архитектуре предложенных образцов данного материала.

#### Форма отчетности:

Результаты выполнения работы отражаются в отчете по лабораторной работе. Отчет по лабораторной работе должен содержать название работы, цель, выполненные задания, который демонстрирует процесс расчета показателей, вывод о достижении поставленной цели. Отчет оформляется в соответствии с требованиями ГОСТ. Каждым обучающимся индивидуально производится подготовка отчета с последующей его защитой в соответствии с контрольными вопросами.

#### Задания для самостоятельной работы:

1. Ознакомиться с требованиями ГОСТ 9.407-2015.
2. Ознакомиться с требованиями, ГОСТ 23852-79.
2. Ознакомиться с требованиями, ГОСТ 9.407–84 ЕСЭКС.

#### Рекомендации по выполнению заданий и подготовке к лабораторной работе

Приступая к лабораторной работе и перед выполнением заданий обучающемуся необходимо ознакомиться с методами оценки декоративных свойств лакокрасочных покрытий.

## Рекомендуемые источники

1. Справочная система «Консультант плюс».

### Основная литература

1. Кононова О.В. Современные отделочные материалы: учебное пособие / О.В Кононова - Йошкар-Ола: МарГТУ, 2013. - 124 с.

### Дополнительная литература

2. Лысенко Е.И. Современные отделочные и облицовочные материалы: учебно-справочное пособие / Е. И. Лысенко, Л. В. Котлярова, Г. А. Ткаченко ; Под ред. А. Н. Юндина. - Ростов-на-Дону: Феникс, 2003. - 441 с.

3. Филимонов Б. П. Отделочные работы. Современные материалы и новые технологии: учебное пособие / Б.П. Филимонов. - Москва : АСВ, 2004. - 173 с.

4. Камчаткина В.М. Современные технологии изоляционных и отделочных работ : учебное пособие / В. М. Камчаткина. - Братск : БрГУ, 2015. - 178 с.

## Контрольные вопросы для самопроверки

1. Какие свойства лакокрасочных покрытий относят к декоративным?
2. Каким показателем оценивают изменение цвета покрытия при визуальном осмотре?
3. Как и с помощью какого прибора определяют степень блеска лакокрасочного покрытия?
4. На какие категории подразделяются лакокрасочные покрытия по степени их блеска?
5. Что называют мелением и каким показателем его оценивают?
6. Какими способами можно определить стойкость лакокрасочных покрытий к грязеудержанию?
7. По каким показателям проводят обобщенную оценку декоративных свойств лакокрасочных покрытий?

## Лабораторная работа № 9

### **Оценка качественных характеристик линолеума**

#### Цель работы:

Изучение качественных характеристик линолеума и методик их оценки, получение практических навыков их оценки, а также работы с нормативной документацией.

#### Задание:

Изучить физико-механические и декоративные свойства линолеума. Изучить методику оценки декоративных свойств, в том числе цветоустойчивости, равномерности окраски, блеска, толщины, однородности строения и стойкости цвета линолеума. Изучить методику оценки физико-механических свойств, в том числе истираемости, упругости, твердости, водопоглощения, гибкости. Произвести непосредственную оценку свойств линолеума. Дать характеристику данному материалу по качеству, назначению и области применения.

#### Порядок выполнения:

1) Используя информационную систему «СтройКонсультант», изучить основные положения: ГОСТ 18108-2016, ГОСТ 7251-2016.

2) Изучить методику оценки декоративных и физико-механических свойств линолеума.

3) Произвести оценку качественных характеристик линолеума.

а) Определение толщины, однородности строения и стойкости цвета линолеума.

- Толщину линолеума измеряют микрометром, соприкасающиеся концы которого имеют плоскую поверхность, или толщинометром. Измерение производится по ширине полотна или дорожки в 10 местах, равномерно расположенных друг от друга. Толщину линолеума данного рулона вычисляют как среднее арифметическое значение 10 измерений, при

этом разность между наибольшим и наименьшим измерениями не должна превышать 0,4 мм.

- Однородность строения и цвета линолеума определяют следующим образом. В образце под углом 45° к поверхности линолеума делают разрезы в 5-ти местах. Поверхность свежих разрезов должна быть однородной по цвету и строению.

- Стойкость цвета линолеума определяют следующим образом. Образец линолеума размером 50x50 мм подвергают в течение одного часа последовательной обработке в дистиллированной воде температурой 10–20 и 50 °С. При испытании линолеума, предназначенного для помещений, увлажняемых морской водой, образец подвергают обработке в морской воде температурой 20 °С в течение 30 мин. После обработки в дистиллированной воде температурой 10–20 °С не должно быть изменения цвета линолеума; при обработке же в горячей воде температурой 50 °С и морской воде допускается незначительное изменение цвета.

- Результаты определения декоративных свойств линолеума оформить по следующей форме (табл. 17).

Таблица 17

Результаты определения декоративных свойств линолеума

№ п/п	Наименование показателя	Результат определения
1	Разность между максимальной и минимальной толщиной, мм	
2	Однородность строения и цвета	
3	Стойкость цвета	

б) Определить гибкость образцов линолеума.

Гибкость линолеума определяют для того, чтобы выявить сопротивляемость линолеума появлению трещин на его поверхности.

- Из полосы линолеума вырезают в продольном направлении две полосы шириной по 20 мм каждая и обертывают их вокруг гладкого стержня диаметром 20 мм лицевой поверхностью наружу. По истечении 8 часов на поверхности образцов не должно быть трещин.

в) Определить водопоглощение линолеума.

- Сухие образцы линолеума размером 100x100 мм, вырезанные из рулона, освобождают от основы и взвешивают с точностью до 0,01 г.

- Затем образцы полностью погружают в дистиллированную воду температурой 20±5 °С и выдерживают в течение 24 часов.

- После этого образцы извлекают из воды, обтирают фильтровальной бумагой и взвешивают с точностью до 0,01 г.

- Водопоглощение рассчитывают по формуле

$$W_m = \frac{m_1 - m}{m} \cdot 100\%,$$

где m – масса сухого образца, г;

m<sub>1</sub> – масса образца после выдержки в воде, г.

г) Определить поверхностное водопоглощение для пленки линолеума.

- Образцы размером 125x125 мм, вырезают из рулона.

- Образец для испытания укладывают на металлический поддон лицевой стороной вверх, а затем с помощью металлического кольца диаметром 113 см, высотой 2-3 см и четырех болтов образец плотно прижимают по периметру к поддону. В образовавшийся стакан, дном которого является поверхность образца площадью 100 см<sup>2</sup>, а стенками – металлическое кольцо, наливают воду температурой 20±2 °С на высоту 1,5-2 см и выдерживают в течение 24 часов.

- Затем образец снимают, вытирают фильтровальной бумагой и взвешивают с точностью до 0,01 г.

Поверхностное водопоглощение W<sub>пов</sub>, г, на 100 см<sup>2</sup> определяют по формуле:

$$W_{\text{пов}} = m - m_1,$$

где m<sub>1</sub> – масса образца до водопоглощения, г;

m – масса образца после водопоглощения, г.

Показатель поверхностного водопоглощения определяют как среднее арифметическое значение результатов испытаний трех образцов.

- Результаты определения декоративных свойств линолеума оформить по следующей форме (табл. 18).

Таблица 18

Результаты определения физико-механических свойств линолеума

№ п/п	Наименование показателя	Результат определения
1	Водопоглощение, %	
2	Поверхностное водопоглощение, г/см <sup>2</sup>	
3	Гибкость (наличие трещин)	

- Обозначить область возможного применения в дизайне и архитектуре предложенных образцов данного материала.

#### Форма отчетности:

Результаты выполнения работы отражаются в отчете по лабораторной работе. Отчет по лабораторной работе должен содержать название работы, цель, выполненные задания, который демонстрирует процесс расчета показателей, вывод о достижении поставленной цели. Отчет оформляется в соответствии с требованиями ГОСТ. Каждым обучающимся индивидуально производится подготовка отчета с последующей его защитой в соответствии с контрольными вопросами.

#### Задания для самостоятельной работы:

1. Ознакомиться с требованиями ГОСТ 18108-2016.
2. Ознакомиться с требованиями ГОСТ 7251-2016.

#### Рекомендации по выполнению заданий и подготовке к лабораторной работе

Приступая к лабораторной работе и перед выполнением заданий обучающемуся необходимо ознакомиться с качественными характеристиками линолеума и методик их оценки.

#### Рекомендуемые источники

1. Справочная система «Консультант плюс».

#### Основная литература

1. Кононова О.В. Современные отделочные материалы: учебное пособие / О.В Кононова - Йошкар-Ола: МарГТУ, 2013. - 124 с.

#### Дополнительная литература

2. Лысенко Е.И. Современные отделочные и облицовочные материалы: учебно-справочное пособие / Е. И. Лысенко, Л. В. Котлярова, Г. А. Ткаченко ; Под ред. А. Н. Юндина. - Ростов-на-Дону: Феникс, 2003. - 441 с.
3. Филимонов Б. П. Отделочные работы. Современные материалы и новые технологии: учебное пособие / Б.П. Филимонов. - Москва : АСВ, 2004. - 173 с.
4. Камчаткина В.М. Современные технологии изоляционных и отделочных работ : учебное пособие / В. М. Камчаткина. - Братск : БрГУ, 2015. - 178 с.

#### Контрольные вопросы для самопроверки

1. Какие виды линолеума получили наибольшее применение в строительстве?
2. Что называют цветоустойчивостью линолеума и как ее определяют?
3. Как определяют равномерность окраски линолеума и каким показателем оценивают?
4. Как определяют величину блеска линолеума?
5. Каким образом оценивают однородность строения линолеума?
6. Как определяют стойкость цвета линолеума?
7. Назовите основные физико-механические свойства линолеума.
8. Что называют водопоглощением и как его определяют?

9. Как проводят испытание линолеума на истирание?
10. Каким показателем оценивают стойкость линолеума на истирание?
11. Каким образом определяют упругость линолеума и каким показателем ее оценивают?
12. Какими показателями оценивают твердость линолеума?
13. С какой целью и как определяют гибкость линолеума?

## 9.2. Методические указания по выполнению реферата

Целью написания реферата является: развитие практических навыков и умений по самостоятельному сбору, анализу и обобщению информации о специфике использования различных строительных материалов в определенных эксплуатационных условиях.

Приступая к выполнению реферата, обучающемуся необходимо изучить теоретические вопросы, связанные с его тематикой:

1. Листовые отделочные материалы на основе гипса.
2. Лакокрасочные материалы.
3. Ситаллы и шлакоситаллы в дизайне и архитектуре.
4. Декоративные отелочные элементы на основе природных материалов.
5. Отделочные материалы на основе стекла в дизайне и архитектуре.
6. Лицевой керамический кирпич и камни в дизайне и архитектуре.
7. Керамические отделочные материалы в дизайне и архитектуре.
8. Отелочные материалы на основе древесины в дизайне и архитектуре.
9. Полы на основе полимеров в дизайне и архитектуре.
10. Отделочные материалы для пола.
11. Полимерные декоративно-отделочные материалы.
12. Отделочные материалы на основе неорганических вяжущих веществ.
13. Бетонные отделочные и облицовочные материалы и изделия для благоустройства.
14. Штукатурные и декоративные растворы в дизайне и архитектуре.
15. Полимерные материалы и изделия для внутренней отделки и облицовки стен и потолков.
16. Отделочные материалы из природного камня в дизайне и архитектуре.
17. Гипсовые сухие смеси для внутренней и наружной отделки.
18. Обои в отделке помещений.
19. Возможности облицовочных материалов в создании интерьера.
20. Современные материалы для заливного пола.

Реферат по дисциплине «Строительные материалы в дизайне и архитектуре» представляет собой изучение теоретических аспектов использования различных строительных материалов в качестве отделочных материалов, как для внешней, так и для внутренней отделки, а также его эстетические и архитектурные возможности.

Пояснительная записка должна содержать следующие структурные элементы: титульный лист, содержание, введение, основная часть, заключение, список использованных источников, приложения.

Оформление пояснительной записки должно удовлетворять следующим требованиям:

1. Структурные элементы: титульный лист; задание; содержание; введение (раздел без нумерации); основная часть, разбитая на разделы, подразделы, пункты и т.д., пронумерованные арабскими цифрами; заключение (раздел без нумерации); список использованных источников не менее 10 (раздел без нумерации); приложения.
2. Параметры страницы: верхнее поле – 15 мм; нижнее поле – 15 мм; левое поле – 25 мм; правое поле – 15 мм, расстояние до верхнего и нижнего колонтитулов 7 мм.
3. Параметры текста: шрифт Times New Roman, размер шрифта – 12, междустрочный интервал – полуторный, отступ абзаца – 10 мм, автоматическая расстановка переносов.
4. Содержание должно быть выполнено с использованием автоматического оглавления.
5. Ссылки на источники выполнены с использованием перекрестных ссылок.
6. Пояснительная записка должна быть выполнена на 22-25 страницах формата А4.

Работа над выполнением реферата должна включать следующие этапы:

- работа с теоретическим материалом по предложенной теме, с фиксированием используемых источников;
- разработка структуры документа и создание шаблона автоматизированного документа;
- наполнение автоматизированного документа в соответствии с темой работы;
- сдача реферата на проверку преподавателю;
- доработка реферата;
- защита реферата.

#### **10. ПЕРЕЧЕНЬ ИНФОРМАЦИОННЫХ ТЕХНОЛОГИЙ, ИСПОЛЬЗУЕМЫХ ПРИ ОСУЩЕСТВЛЕНИИ ОБРАЗОВАТЕЛЬНОГО ПРОЦЕССА ПО ДИСЦИПЛИНЕ**

1. ОС Windows 7 Professional.
2. Microsoft Office 2007 Russian Academic OPEN No Level.
3. Антивирусное программное обеспечение Kaspersky Security.
4. Информационно-справочная система «Кодекс».
5. справочно-правовая система «Консультант Плюс».

#### **11. ОПИСАНИЕ МАТЕРИАЛЬНО-ТЕХНИЧЕСКОЙ БАЗЫ, НЕОБХОДИМОЙ ДЛЯ ОСУЩЕСТВЛЕНИЯ ОБРАЗОВАТЕЛЬНОГО ПРОЦЕССА ПО ДИСЦИПЛИНЕ**

<i>Вид занятия</i>	<i>Наименование аудитории</i>	<i>Перечень основного оборудования</i>	<i>№ Лк №ЛР</i>
<b>1</b>	<b>2</b>	<b>3</b>	<b>4</b>
Лк	Лекционная аудитория	Учебная мебель. Интерактивная доска SMART Board со встроенным проектором UX60. 1ПК – AMD Athlon (tm) 7550 Dual-Core Processor 2.50 GHz ОЗУ 2,00ГБ.	Лк № 1-16
ЛР	Лаборатория строительных материалов	Учебная мебель. Шкаф сушильный ШС-80П, шкаф вакуумный ВШ-035, копер испытательный, машина МИИ-100, встряхивающий столик Скрамтаева, пропарочная камера.	ЛР № 1-9
	Лаборатория теплоизоляционных и обжиговых материалов	Учебная мебель. Печь муфельная СНОЛ-1,6, миниэлектропечь муфельная.	
Р	Читальный зал №1	Учебная мебель. Оборудование 10-ПК i5-2500/Н67/4Gb(монитор TFT19 Samsung); принтер HP LaserJet P2055D.	-
СР	Читальный зал №1	Учебная мебель. Оборудование 10-ПК i5-2500/Н67/4Gb(монитор TFT19 Samsung); принтер HP LaserJet P2055D.	-

**ФОНД ОЦЕНОЧНЫХ СРЕДСТВ ДЛЯ ПРОВЕДЕНИЯ  
ПРОМЕЖУТОЧНОЙ АТТЕСТАЦИИ ОБУЧАЮЩИХСЯ ПО ДИСЦИПЛИНЕ**

**1. Описание фонда оценочных средств (паспорт)**

№ компетенции	Элемент компетенции	Раздел	Тема	ФОС
1	2	3	4	5
ОК-7	способностью к самоорганизации и самообразованию	1. Основы материаловедения	1.1. Взаимосвязь архитектуры и строительных материалов. 1.2. Основные свойства строительных материалов их стандартизация и классификация.	Экзаменационный билет, вопрос к зачету 1.1-1.8
		2. Строительные материалы и изделия в дизайне и архитектуре	2.1. Строительные материалы на основе древесины. 2.2. Строительные материалы из природного камня. 2.3. Керамические строительные материалы. 2.4. Строительные материалы из стеклянных и минеральных расплавов. 2.5. Металлические материалы. 2.6. Строительные материалы на основе минеральных вяжущих. 2.7. Материалы на полимерной основе	Экзаменационный билет, вопрос к зачету 2.1- 2.26
ПК-4	способность участвовать в проектировании и изыскании объектов профессиональной деятельности	1. Основы материаловедения	1.1. Взаимосвязь архитектуры и строительных материалов. 1.2. Основные свойства строительных материалов их стандартизация и классификация.	Экзаменационный билет, вопрос к зачету 1.1-1.8
		2. Строительные материалы и изделия в дизайне и архитектуре	2.1. Строительные материалы на основе древесины. 2.2. Строительные материалы из природного камня. 2.3. Керамические строительные материалы. 2.4. Строительные материалы из стеклянных и минеральных расплавов. 2.5. Металлические материалы. 2.6. Строительные материалы на основе минеральных вяжущих. 2.7. Материалы на полимерной основе	Экзаменационный билет, вопрос к зачету 2.1- 2.26
ПК-8	владение технологией, методами доводки и освоения технологических процессов строительного производ-	1. Основы материаловедения	1.1. Взаимосвязь архитектуры и строительных материалов. 1.2. Основные свойства строительных материалов их стандартизация и классификация.	Экзаменационный билет, вопрос к зачету 1.1-1.8



1	2	3	4	5
	ства, эксплуатации, обслуживания зданий, сооружений, инженерных систем, производства строительных материалов, изделий и конструкций, машин и оборудования	2. Строительные материалы и изделия в дизайне и архитектуре	2.1. Строительные материалы на основе древесины. 2.2. Строительные материалы из природного камня. 2.3. Керамические строительные материалы. 2.4. Строительные материалы из стеклянных и минеральных расплавов. 2.5. Металлические материалы. 2.6. Строительные материалы на основе минеральных вяжущих. 2.7. Материалы на полимерной основе	Экзаменационный билет, вопрос к зачету 2.1- 2.26

## 2. Вопросы к зачету и экзаменационные вопросы

№ п/п	Компетенции		ВОПРОСЫ К ЗАЧЕТУ	№ и наименование раздела
	Код	Определение		
1	2	3	4	5
1.	ОК-7	способностью к самоорганизации и самообразованию.	1.1 Приведите примеры исторического опыта использования природных строительных материалов во взаимосвязи с развитием архитектурных форм. 1.2 Как свойства строительных материалов определяют возможности архитектурных форм? 1.3 Дайте характеристику эксплуатационно-технических свойств строительных материалов, в том числе весовые характеристики и свойства материалов под действием влаги. 1.4 Дайте характеристику эксплуатационно-технических свойств строительных материалов, в том числе, свойства материалов под действием тепла, огня, звука, свойства материалов под действием агрессивных сред, 1.5 Дайте характеристику эксплуатационно-технических свойств строительных материалов, в том числе свойства материалов под действием статических и динамических сил, деформационные свойства. 1.6 Какие эстетические характеристики строительных материалов вы знаете? 1.7 Как вопросы стандартизации строительных материалов связаны с архитектурными возможностями? 1.8 Приведите классификацию строительных материалов по назначению.	1. Основы материаловедения
2.	ПК-4	способность участвовать в проектировании и изыскании объектов профессиональной деятельности.		

1	2	3	4	5
3.	ПК-8	<p>владение технологией, методами доводки и освоения технологических процессов строительного производства, эксплуатации, обслуживания зданий, сооружений, инженерных систем, производства строительных материалов, изделий и конструкций, машин и оборудования</p>	<p>2.1 Приведите примеры исторического опыта использования древесины в качестве строительного материала в мировой архитектуре, в том числе в России, а также формообразующие возможности древесины.</p> <p>2.2 Как структура древесины влияет на основные свойства и качество строительных материалов на основе древесины?</p> <p>2.3 Какие виды строительных материалов на основе древесины вы знаете?</p> <p>2.4 Дайте характеристику эксплуатационно-технических, так и эстетических свойств строительных материалов на основе древесины.</p> <p>2.5 Обозначьте область применения различных видов строительных материалов на основе древесины, а также архитектурные возможности современных материалов на основе древесины.</p> <p>2.6 Приведите примеры исторического опыта использования природного камня в качестве строительного материала в мировой архитектуре, а также формообразующие возможности природного камня.</p> <p>2.7 Какие виды строительных материалов на основе природного камня вы знаете?</p> <p>2.8 Каковы эксплуатационно-технические и эстетические свойства строительных материалов на основе природного камня?</p> <p>2.9 Приведите область применения различных видов строительных материалов на основе природного камня, а также архитектурные возможности современных материалов на основе природного камня.</p> <p>2.10 Приведите примеры исторического опыта использования керамических материалов в качестве строительного материала в мировой архитектуре, а также формообразующие возможности строительной керамики.</p> <p>2.11 Какие виды керамических строительных материалов вы знаете?</p> <p>2.12 Каковы эксплуатационно-технические и эстетические свойства керамических строительных материалов?</p> <p>2.13 Какова область применения различных видов керамических строительных материалов, а также архитектурные возможности.</p> <p>2.14 Приведите примеры исторического опыта использования стекла в мировой архитектуре, в том числе в России.</p> <p>2.15 Какие виды строительных материалов из стеклянных и минеральных расплавов вы знаете?</p> <p>2.16 Каковы эксплуатационно-технические и эстетические свойства строительных материалов из стеклянных</p>	2. Строительные материалы и изделия в дизайне и архитектуре

1	2	3	4	5
			<p>и минеральных расплавов?</p> <p>2.17 Какова область применения различных видов строительных материалов из стеклянных и минеральных расплавов, а также архитектурные возможности современных материалов на их основе?</p> <p>2.18 Приведите примеры исторического опыта использования металла в мировой архитектуре, в том числе в России.</p> <p>2.19 Какие виды строительных материалов на основе металла узнаете?</p> <p>2.20 Каковы эксплуатационно-технические и эстетические свойства строительных материалов на основе металла?</p> <p>2.21 Какова область применения различных видов строительных материалов на основе металла, а также архитектурные возможности современных материалов на основе металла?</p> <p>2.22 Приведите примеры исторического опыта использования строительных материалов на основе минеральных вяжущих, в том числе формообразующие возможности строительные материалы на основе минеральных вяжущих.</p> <p>2.23 Какие виды строительных материалов на основе минеральных вяжущих вы знаете?</p> <p>2.24 Каковы эксплуатационно-технические и эстетические свойства строительных материалов на основе минеральных вяжущих?</p> <p>2.25 Какова область применения различных видов строительных материалов на основе минеральных вяжущих, а также архитектурные возможности современных материалов на основе минеральных вяжущих?</p>	

## Экзаменационный вопросы

№ п/п	Компетенции		ЭКЗАМЕНАЦИОННЫЕ ВОПРОСЫ	№ и наимено- вание раздела
	Код	Определение		
1	2	3	4	5
1.	ОК-7	способностью к самоорганизации и самообразованию.	<p><b>1.1.</b> Исторический опыт использования природных строительных материалов во взаимосвязи с развитием архитектурных форм.</p> <p><b>1.2.</b> Свойства строительных материалов, определяющие возможности архитектурных форм.</p> <p><b>1.3.</b> Характеристика эксплуатационно-технических свойств строительных материалов, в том числе весовые характеристики, свойства материалов под действием влаги, под действием тепла, огня, звука, под действием агрессивных сред.</p> <p><b>1.4.</b> Эстетические характеристики строительных материалов.</p> <p><b>1.5.</b> Классификация строительных материалов по назначению.</p>	1. Основы материаловедения
2.	ПК-4	способность участвовать в проектировании и изыскании объектов профессиональной деятельности.	<p><b>2.1.</b> Область применения различных видов строительных материалов на основе древесины, а также архитектурные возможности современных материалов на основе древесины.</p> <p><b>2.2.</b> Примеры исторического опыта использования природного камня в качестве строительного материала в мировой архитектуре, а также формообразующие возможности природного камня.</p> <p><b>2.3.</b> Виды строительных материалов на основе природного камня.</p> <p><b>2.4.</b> Эксплуатационно-технические и эстетические свойства строительных материалов на основе природного камня.</p>	2. Строительные материалы и изделия в дизайне и архитектуре
3.	ПК-8	владение технологией, методами доводки и освоения технологических процессов строительного производства, эксплуатации, обслуживания зданий, сооружений, инженерных систем, производства строительных материалов, изделий и конструкций, машин и оборудования	<p><b>2.5.</b> Область применения различных видов строительных материалов на основе природного камня, а также архитектурные возможности современных материалов на основе природного камня.</p> <p><b>2.6.</b> Примеры исторического опыта использования керамических материалов в качестве строительного материала в мировой архитектуре, а также формообразующие возможности строительной керамики.</p> <p><b>2.7.</b> Виды керамических строительных материалов.</p> <p><b>2.8.</b> Эксплуатационно-технические и эстетические свойства керамических строительных материалов.</p> <p><b>2.9.</b> Область применения различных видов керамических строительных материалов, а также архитектурные возможности.</p> <p><b>2.10.</b> Примеры исторического опыта использования стекла в мировой архитектуре, в том числе в России.</p> <p><b>2.11.</b> Виды строительных материалов из стеклянных и минеральных расплавов.</p> <p><b>2.12.</b> Эксплуатационно-технические и эстетические свойства строительных материалов из стеклянных и минеральных расплавов.</p>	

1	2	3	4	5
			<p><b>2.13.</b> Область применения различных видов строительных материалов из стеклянных и минеральных расплавов, а также архитектурные возможности современных материалов на их основе.</p> <p><b>2.14.</b> Примеры исторического опыта использования металла в мировой архитектуре, в том числе в России.</p> <p><b>2.15.</b> Виды строительных материалов на основе металла.</p> <p><b>2.16.</b> Эксплуатационно-технические и эстетические свойства строительных материалов на основе металла.</p> <p><b>2.17.</b> Область применения различных видов строительных материалов на основе металла, а также архитектурные возможности современных материалов на основе металла.</p> <p><b>2.18.</b> Примеры исторического опыта использования строительных материалов на основе минеральных вяжущих, в том числе формообразующие возможности строительные материалы на основе минеральных вяжущих.</p> <p><b>2.19.</b> Виды строительных материалов на основе минеральных вяжущих.</p> <p><b>2.20.</b> Эксплуатационно-технические и эстетические свойства строительных материалов на основе минеральных вяжущих.</p> <p><b>2.21.</b> Область применения различных видов строительных материалов на основе минеральных вяжущих, а также архитектурные возможности современных материалов на основе минеральных вяжущих.</p> <p><b>2.22.</b> Примеры исторического опыта использования полимеров в качестве строительного материала в мировой архитектуре, а также формообразующие возможности полимеров.</p> <p><b>2.23.</b> Виды строительных материалов на основе полимеров.</p> <p><b>2.24.</b> Эксплуатационно-технические и эстетические свойства строительных материалов на основе полимеров.</p> <p><b>2.25.</b> Область применения различных видов строительных материалов на основе полимеров, а также архитектурные возможности современных материалов на основе полимеров.</p>	

### 3. Описание показателей и критериев оценивания компетенций

Показатели	Оценка	Критерии
1	2	3
<p><b>Знать</b> (ОК-7): - основные аспекты самоорганизации и самообразования при работе с дополнительной литературой в данной дисциплине; (ПК-4): - основные эксплуатационно-технические, а также эстетические свойства строительных материалов; (ПК-8): -- современные виды конструкционных, конструкционно-отделочных и отделочных строительных материалов, а также технологические аспекты их использования.</p> <p><b>Уметь</b> (ОК-7): - осуществлять самоорганизацию и самообразование при работе с дополнительной литературой в данной дисциплине; (ПК-4): - производить оценку качественных параметров и физико-механических свойств строительных материалов; (ПК-8): - осуществлять выбор строительных материалов в зависимости от их эксплуатационно-технических и эстетических свойств с учетом функционального назначения строительного объекта.</p> <p><b>Владеть</b> (ОК-7): - методами самоорганизации и самообразования при работе с дополнительной литературой в данной дисциплине; (ПК-4): - методами расчета потребности в строительных материалах различного назначения, в том числе конструкционных, конструкционно-отделочных и отделочных; (ПК-8): - современными технологиями внутренней отделки помещений различного назначения, отделки фасадов, изоляционных работ, в том числе тепло и гидроизоляционных.</p>	<p><b>отлично</b></p>	<p>Оценка отлично выставляется студенту, обнаружившему всесторонние систематические знания в области применения современных строительных материалов в дизайне и архитектуре, в том числе в вопросах технологии внутренней отделки помещений различного назначения, отделки фасадов, изоляционных работ, в том числе тепло и гидроизоляционных. Оценка отлично подразумевает умение осуществлять выбор наиболее оптимальных современных строительных материалов на основе анализ физико-механических, эксплуатационно-технических и эстетических свойств и спектра назначения. Оценка отлично ставится студентам, освоившим рекомендованную основную литературу и знакомым с дополнительной литературой, усвоившим основные понятия дисциплины и понимающим их значение для приобретаемой профессии, а так же владеющим методами расчета потребности в данных материалах.</p>

1	2	3
<p><b>Знать</b> (ОК-7):</p> <ul style="list-style-type: none"> <li>- основные аспекты самоорганизации и самообразования при работе с дополнительной литературой в данной дисциплине;</li> </ul> <p>(ПК-4):</p> <ul style="list-style-type: none"> <li>- основные эксплуатационно-технические, а также эстетические свойства строительных материалов;</li> </ul> <p>(ПК-8):</p> <ul style="list-style-type: none"> <li>- современные виды конструкционных, конструкционно-отделочных и отделочных строительных материалов, а также технологические аспекты их использования.</li> </ul> <p><b>Уметь</b> (ОК-7):</p> <ul style="list-style-type: none"> <li>- осуществлять самоорганизацию и самообразование при работе с дополнительной литературой в данной дисциплине;</li> </ul> <p>(ПК-4):</p> <ul style="list-style-type: none"> <li>- производить оценку качественных параметров и физико-механических свойств строительных материалов;</li> </ul> <p>(ПК-8):</p> <ul style="list-style-type: none"> <li>- осуществлять выбор строительных материалов в зависимости от их эксплуатационно-технических и эстетических свойств с учетом функционального назначения строительного объекта.</li> </ul> <p><b>Владеть</b> (ОК-7):</p> <ul style="list-style-type: none"> <li>- методами самоорганизации и самообразования при работе с дополнительной литературой в данной дисциплине;</li> </ul> <p>(ПК-4):</p> <ul style="list-style-type: none"> <li>- методами расчета потребности в строительных материалах различного назначения, в том числе конструкционных, конструкционно-отделочных и отделочных;</li> </ul> <p>(ПК-8):</p> <ul style="list-style-type: none"> <li>- современными технологиями внутренней отделки помещений различного назначения, отделки фасадов, изоляционных работ, в том числе тепло и гидроизоляционных.</li> </ul>	<p><b>хорошо</b></p>	<p>Оценка хорошо выставляется студенту, допустившему в ответе не принципиальные неточности, но при этом обнаружившему систематические знания в области применения современных строительных материалов в дизайне и архитектуре, в том числе в вопросах технологии внутренней отделки помещений различного назначения, отделки фасадов, изоляционных работ, в том числе тепло и гидроизоляционных.</p> <p>Данная оценка подразумевает умение осуществлять выбор наиболее оптимальных современных строительных материалов на основе анализ физико-механических, эксплуатационно-технических и эстетических свойств и спектра назначения.</p> <p>Оценка хорошо выставляется студенту, освоившему рекомендованную основную литературу и знакомому с дополнительной литературой. Оценка хорошо выставляется студенту, показавшему систематический характер знаний в рамках дисциплины Строительные материалы в дизайне и архитектуре и способному к их самостоятельному пополнению и обновлению в ходе дальнейшей учебы и профессиональной деятельности.</p>

1	2	3
<p><b>Знать</b> (ОК-7):</p> <ul style="list-style-type: none"> <li>- основные аспекты самоорганизации и самообразования при работе с дополнительной литературой в данной дисциплине;</li> </ul> <p>(ПК-4):</p> <ul style="list-style-type: none"> <li>- основные эксплуатационно-технические, а также эстетические свойства строительных материалов;</li> </ul> <p>(ПК-8):</p> <ul style="list-style-type: none"> <li>-- современные виды конструкционных, конструкционно-отделочных и отделочных строительных материалов, а также технологические аспекты их использования.</li> </ul> <p><b>Уметь</b> (ОК-7):</p> <ul style="list-style-type: none"> <li>- осуществлять самоорганизацию и самообразование при работе с дополнительной литературой в данной дисциплине;</li> </ul> <p>(ПК-4):</p> <ul style="list-style-type: none"> <li>- производить оценку качественных параметров и физико-механических свойств строительных материалов;</li> </ul> <p>(ПК-8):</p> <ul style="list-style-type: none"> <li>- осуществлять выбор строительных материалов в зависимости от их эксплуатационно-технических и эстетических свойств с учетом функционального назначения строительного объекта.</li> </ul> <p><b>Владеть</b> (ОК-7):</p> <ul style="list-style-type: none"> <li>- методами самоорганизации и самообразования при работе с дополнительной литературой в данной дисциплине;</li> </ul> <p>(ПК-4):</p> <ul style="list-style-type: none"> <li>- методами расчета потребности в строительных материалах различного назначения, в том числе конструкционных, конструкционно-отделочных и отделочных;</li> </ul> <p>(ПК-8):</p> <ul style="list-style-type: none"> <li>- современными технологиями внутренней отделки помещений различного назначения, отделки фасадов, изоляционных работ, в том числе тепло и гидроизоляционных.</li> </ul>	<p><b>удовлетворительно</b></p>	<p>Оценка удовлетворительно выставляется студенту, обнаружившему знания по дисциплине Строительные материалы в дизайне и архитектуре, необходимом для дальнейшей учебы и предстоящей работы по профессии, в целом справляющемся с осуществлением основных расчетов по определению потребности в строительных материалах различного назначения. Оценка 3 выставляется студентам, обладающим необходимыми знаниями, но допускаящим ошибки при выполнении практических заданий.</p>



1	2	3
<p><b>Знать</b> (ОК-7):</p> <ul style="list-style-type: none"> <li>- основные аспекты самоорганизации и самообразования при работе с дополнительной литературой в данной дисциплине;</li> </ul> <p>(ПК-4):</p> <ul style="list-style-type: none"> <li>- основные эксплуатационно-технические, а также эстетические свойства строительных материалов;</li> </ul> <p>(ПК-8):</p> <ul style="list-style-type: none"> <li>-- современные виды конструкционных, конструкционно-отделочных и отделочных строительных материалов, а также технологические аспекты их использования.</li> </ul> <p><b>Уметь</b> (ОК-7):</p> <ul style="list-style-type: none"> <li>- осуществлять самоорганизацию и самообразование при работе с дополнительной литературой в данной дисциплине;</li> </ul> <p>(ПК-4):</p> <ul style="list-style-type: none"> <li>- производить оценку качественных параметров и физико-механических свойств строительных материалов;</li> </ul> <p>(ПК-8):</p> <ul style="list-style-type: none"> <li>- осуществлять выбор строительных материалов в зависимости от их эксплуатационно-технических и эстетических свойств с учетом функционального назначения строительного объекта.</li> </ul> <p><b>Владеть</b> (ОК-7):</p> <ul style="list-style-type: none"> <li>- методами самоорганизации и самообразования при работе с дополнительной литературой в данной дисциплине;</li> </ul> <p>(ПК-4):</p> <ul style="list-style-type: none"> <li>- методами расчета потребности в строительных материалах различного назначения, в том числе конструкционных, конструкционно-отделочных и отделочных;</li> </ul> <p>(ПК-8):</p> <ul style="list-style-type: none"> <li>- современными технологиями внутренней отделки помещений различного назначения, отделки фасадов, изоляционных работ, в том числе тепло и гидроизоляционных.</li> </ul>	<p><b>неудовлетворительно</b></p>	<p>Оценка неудовлетворительно выставляется студенту, обнаружившему существенные пробелы в знаниях по дисциплине Строительные материалы в дизайне и архитектуре, допустившему принципиальные ошибки в ходе выполнения практических работ. Как правило, оценка 2 ставится студентам, которые не могут продолжить обучение или приступить к профессиональной деятельности по окончании вуза без дополнительных занятий по дисциплине Строительные материалы в дизайне и архитектуре.</p>

#### **4. Методические материалы, определяющие процедуры оценивания знаний, умений, навыков и опыта деятельности**

Дисциплина Строительные материалы в дизайне и архитектуре направлена на ознакомление с видами современных строительных материалов, основами их использования на основе анализ физико-механических, эксплуатационно-технических и эстетических свойств. Данная дисциплина направлена на получение теоретических знаний и практических навыков осуществления необходимых расчетов потребности в строительных материалах различного назначения, в том числе конструкционных, конструкционно-отделочных и отделочных.

Изучение дисциплины Строительные материалы в дизайне и архитектуре предусматривает: лекции, лабораторные работы, реферат, зачет, экзамен.

В ходе освоения раздела 1 «Основы материаловедения» студенты должны уяснить взаимосвязь архитектуры и строительных материалов, а также основные свойства строительных материалов, являющиеся основой их применения в технологии строительного производства.

В ходе освоения раздела 2 «Строительные материалы и изделия в дизайне и архитектуре» студенты должны уяснить особенности и возможности применения строительных материалов на основе древесины, природного камня, строительной и отделочной керамики, материалы из стеклянных и минеральных расплавов, металла, материалов на основе минеральных вяжущих, материалов на полимерной основе.

В процессе изучения дисциплины рекомендуется на первом этапе обратить внимание на методику расчетов в потребности отдельных видов материалов. Овладение ключевыми понятиями является базой при освоении дисциплины.

При подготовке к зачету рекомендуется особое внимание уделить следующим вопросам: эксплуатационно-технические и эстетические свойства строительных материалов, область применения различных видов строительных материалов.

Самостоятельную работу необходимо начинать с освоения ключевых понятий дисциплины Строительные материалы в дизайне и архитектуре, а именно с основных видов строительных материалов, их свойств и спектра использования.

В процессе консультации с преподавателем необходимо прояснить все возникающие вопросы и устранить все затруднения, возникшие при изучении дисциплины.

Работа с литературой является важнейшим элементом в получении знаний по дисциплине. Прежде всего, необходимо воспользоваться списком рекомендуемой по данной дисциплине литературой. Дополнительные сведения по изучаемым темам можно найти в периодической печати и Интернете.

Предусмотрено проведение аудиторных занятий (в виде лекций-презентаций, с многочисленными примерами использования различных строительных материалов, практических занятий, лабораторных работ) в сочетании с внеаудиторной работой.

В период подготовки к зачету обучающиеся обращаются к пройденному учебному материалу. При этом они не только закрепляют полученные знания, но и получают новые.

Подготовка к зачету включает три этапа:

- самостоятельная работа в течение семестра;
- непосредственная подготовка в дни, предшествующие зачету по темам курса;
- подготовка к ответу на вопросы и просмотр практических занятий.

Литература для подготовки к зачету указывается в учебно-методическом комплексе и рекомендуется преподавателем. Для полноты учебной информации и ее освоения лучше использовать не менее двух учебников.

Основным источником подготовки к зачету является конспект лекций, где учебный материал дается в систематизированном виде, основные положения его детализируются, подкрепляются современными фактами и информацией, которые в силу новизны не вошли в опубликованные источники. В ходе подготовки к зачету обучающемуся необходимо обращать внимание не только на уровень запоминания, но и на степень понимания излагаемых проблем.

Зачет проводится по вопросам, охватывающим весь пройденный материал за этот период. На ответ по вопросам обучающемуся отводится 30 минут. Результаты зачета объяв-

ляются обучающемуся после окончания ответа в день сдачи зачета.

В период подготовки к экзамену обучающиеся обращаются ко всему пройденному за весь курс учебному материалу. При этом они не только закрепляют полученные знания, но и получают новые.

Подготовка к экзамену также включает три этапа:

- самостоятельная работа в течение семестра;
- непосредственная подготовка в дни, предшествующие экзамену по темам курса;
- подготовка к ответу на вопросы и просмотр практических, лабораторных занятий.

Литература для подготовки к экзамену указывается в учебно-методическом комплексе и рекомендуется преподавателем.

Основным источником подготовки к экзамену является конспект лекций, где учебный материал дается в систематизированном виде, основные положения его детализируются, подкрепляются современными фактами и информацией, которые в силу новизны не вошли в опубликованные источники. В ходе подготовки к экзамену обучающемуся необходимо обращать внимание не только на уровень запоминания, но и на степень понимания излагаемых проблем.

Экзамен проводится по вопросам, охватывающим весь пройденный материал. По окончании ответа экзаменатор может задать обучающемуся дополнительные и уточняющие вопросы. На ответ по вопросам обучающемуся отводится 40 минут. Результаты экзамена объявляются обучающемуся после окончания ответа в день сдачи экзамена.

## **АННОТАЦИЯ рабочей программы дисциплины**

### **Строительные материалы в дизайне и архитектуре**

#### **Цель и задачи дисциплины**

Целью изучения дисциплины является получение необходимых знаний о многогранной взаимосвязи архитектуры, дизайна, реставрации и их материальной палитры; классификации, физической сущности свойств, основах технологии использования, номенклатуре и характеристиках строительных материалов, опыте их применения в архитектурно-строительной, дизайнерской и реставрационной практике.

Задачами изучения дисциплины являются:

- изучение номенклатуры современных строительных материалов и применение этих знаний на практике;
- ознакомление со свойствами материалов, технологией их использования и их функционального назначения.

#### **1. Структура дисциплины**

2.1. Распределение трудоемкости по отдельным видам учебных занятий, включая самостоятельную работу: Лк – 35 час.; ЛР – 53; СР – 92 час.

Общая трудоемкость дисциплины составляет 216 часов, 6 зачетных единиц.

2.2 Основные разделы дисциплины:

- 1 – Основы материаловедения.
- 2 – Строительные материалы и изделия в дизайне и архитектуре.

#### **3. Планируемые результаты обучения (перечень компетенций)**

Процесс изучения дисциплины направлен на формирование следующих компетенций:

ОК-7 - способностью к самоорганизации и самообразованию

ПК-4 - способность участвовать в проектировании и изыскании объектов профессиональной деятельности;

ПК-8 - владение технологией, методами доводки и освоения технологических процессов строительного производства, эксплуатации, обслуживания зданий, сооружений, инженерных систем, производства строительных материалов, изделий и конструкций, машин и оборудования

**4. Вид промежуточной аттестации:** зачет, экзамен.

*Протокол о дополнениях и изменениях в рабочей программе  
на 20\_\_-20\_\_ учебный год*

1. В рабочую программу по дисциплине вносятся следующие дополнения:

---

---

2. В рабочую программу по дисциплине вносятся следующие изменения:

---

---

---

Протокол заседания кафедры № \_\_\_\_\_ от «\_\_\_» \_\_\_\_\_ 20\_\_ г.,  
(разработчик)

Заведующий кафедрой \_\_\_\_\_  
(подпись)

\_\_\_\_\_  
(Ф.И.О.)

**ФОНД ОЦЕНОЧНЫХ СРЕДСТВ ДЛЯ ТЕКУЩЕГО  
КОНТРОЛЯ УСПЕВАЕМОСТИ ПО ДИСЦИПЛИНЕ**

**1. Описание фонда оценочных средств (паспорт)**

№ компетенции	Элемент компетенции	Раздел	Тема	ФОС
1	2	3	4	5
ОК-7	способность участвовать в проектировании и изыскании объектов профессиональной деятельности	1. Основы материаловедения	1.1. Взаимосвязь архитектуры и строительных материалов. 1.2. Основные свойства строительных материалов их стандартизация и классификация.	Защита результатов выполнения ЛР
		2. Строительные материалы и изделия в дизайне и архитектуре	2.1. Строительные материалы на основе древесины. 2.2. Строительные материалы из природного камня. 2.3. Керамические строительные материалы. 2.4. Строительные материалы из стеклянных и минеральных расплавов. 2.5. Металлические материалы. 2.6. Строительные материалы на основе минеральных вяжущих. 2.7. Материалы на полимерной основе	Защита результатов выполнения ЛР, реферат
ПК-4	способность участвовать в проектировании и изыскании объектов профессиональной деятельности	1. Основы материаловедения	1.1. Взаимосвязь архитектуры и строительных материалов. 1.2. Основные свойства строительных материалов их стандартизация и классификация.	Защита результатов выполнения ЛР
		2. Строительные материалы и изделия в дизайне и архитектуре	2.1. Строительные материалы на основе древесины. 2.2. Строительные материалы из природного камня. 2.3. Керамические строительные материалы. 2.4. Строительные материалы из стеклянных и минеральных расплавов. 2.5. Металлические материалы. 2.6. Строительные материалы на основе минеральных вяжущих. 2.7. Материалы на полимерной основе	Защита результатов выполнения ЛР, реферат

1	2	3	4	5
ПК-8	<p>владение технологией, методами доводки и освоения технологических процессов строительного производства, эксплуатации, обслуживания зданий, сооружений, инженерных систем, производства строительных материалов, изделий и конструкций, машин и оборудования</p>	<p><b>1. Основы материаловедения</b></p> <p><b>2. Строительные материалы и изделия в дизайне и архитектуре</b></p>	<p>1.1. Взаимосвязь архитектуры и строительных материалов. 1.2. Основные свойства строительных материалов их стандартизация и классификация.</p> <p>2.1. Строительные материалы на основе древесины. 2.2. Строительные материалы из природного камня. 2.3. Керамические строительные материалы. 2.4. Строительные материалы из стеклянных и минеральных расплавов. 2.5. Металлические материалы. 2.6. Строительные материалы на основе минеральных вяжущих. 2.7. Материалы на полимерной основе</p>	<p>Защита результатов выполнения ЛР</p> <p>Защита результатов выполнения ЛР, реферат</p>

## 2. Описание показателей и критериев оценивания компетенций

Показатели	Оценка	Критерии
<p><b>Знать</b> (ОК-7):</p> <ul style="list-style-type: none"> <li>- основные аспекты самоорганизации и самообразования при работе с дополнительной литературой в данной дисциплине;</li> </ul> <p>(ПК-4):</p> <ul style="list-style-type: none"> <li>- основные эксплуатационно-технические, а также эстетические свойства строительных материалов;</li> </ul> <p>(ПК-8):</p> <ul style="list-style-type: none"> <li>- современные виды конструкционных, конструкционно-отделочных и отделочных строительных материалов, а также технологические аспекты их использования.</li> </ul> <p><b>Уметь</b> (ОК-7):</p> <ul style="list-style-type: none"> <li>- осуществлять самоорганизацию и самообразование при работе с дополнительной литературой в данной дисциплине;</li> </ul> <p>(ПК-4):</p> <ul style="list-style-type: none"> <li>- производить оценку качественных параметров и физико-механических свойств строительных материалов;</li> </ul> <p>(ПК-8):</p> <ul style="list-style-type: none"> <li>- осуществлять выбор строительных материалов в зависимости от их эксплуатационно-технических и эстетических свойств с учетом функционального назначения строительного объекта.</li> </ul> <p><b>Владеть</b> (ОК-7):</p> <ul style="list-style-type: none"> <li>- методами самоорганизации и самообразования при работе с дополнительной литературой в данной дисциплине;</li> </ul> <p>(ПК-4):</p> <ul style="list-style-type: none"> <li>- методами расчета потребности в строительных материалах различного назначения, в том числе конструкционных, конструкционно-отделочных и отделочных;</li> </ul> <p>(ПК-8):</p> <ul style="list-style-type: none"> <li>- современными технологиями внутренней отделки помещений различного назначения, отделки фасадов, изоляционных работ, в том числе тепло и гидроизоляционных.</li> </ul>	<p><b>зачтено</b></p>	<p>Оценка «зачтено» выставляется обучающемуся, обнаружившему знания и практические навыки по тематике реферата необходимом для дальнейшей учебы и предстоящей работы по профессии, в целом справляющемся с выполнением задач реферата.</p>
	<p><b>не зачтено</b></p>	<p>Оценка «незачтено» выставляется обучающемуся, обнаружившему существенные пробелы в знаниях по тематике реферата, допустившему принципиальные ошибки в ходе их выполнения и не раскрывшему тему реферата.</p>



Программа составлена в соответствии с федеральным государственным образовательным стандартом высшего образования по направлению подготовки 08.03.01 Строительство от «12» марта 2015 г. № 201

для набора 2017 года: и учебным планом ФГБОУ ВО «БрГУ» для очной формы обучения от «04» апреля 2017 г. № 203

для набора 2018 года: и учебным планом ФГБОУ ВО «БрГУ» для очной формы обучения от «12» марта 2018 г. № 130

**Программу составил:**

Либеровская С.В., доцент, к.т.н. \_\_\_\_\_

Рабочая программа рассмотрена и утверждена на заседании кафедры СМиТ от «29» ноября 2018 г., протокол № 5

И.о. заведующего кафедрой СМиТ \_\_\_\_\_ Белых С.А.

**СОГЛАСОВАНО:**

И.о. заведующего выпускающей кафедрой СМиТ \_\_\_\_\_ Белых С.А.

Директор библиотеки \_\_\_\_\_ Сотник Т.Ф.

Рабочая программа одобрена методической комиссией инженерно-строительного факультета от «20» декабря 2018 г., протокол № 4

Председатель методической комиссии факультета \_\_\_\_\_ Перетолчина Л.В.

**СОГЛАСОВАНО:**

Начальник  
учебно-методического управления \_\_\_\_\_ Нежевец Г.П.

Регистрационный № \_\_\_\_\_